

MAPA 1

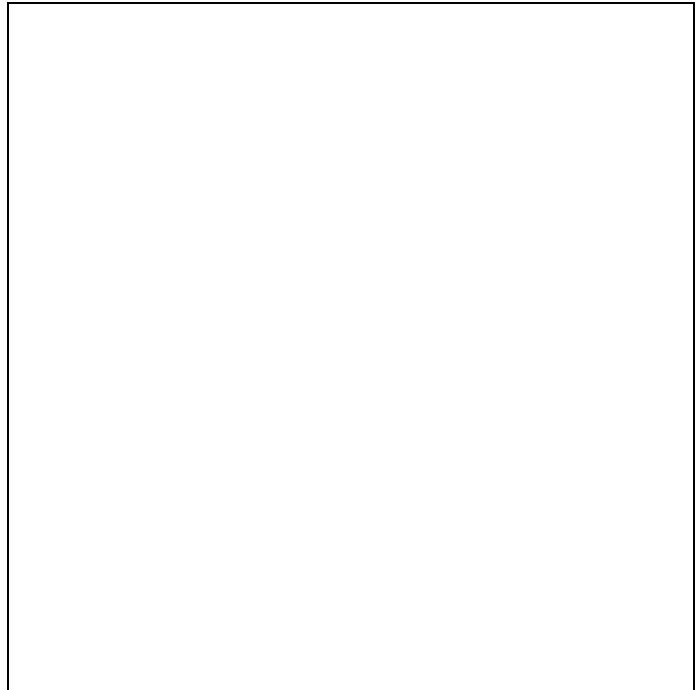

INVESTITOR: ŽUPANIJSKI SUD ŠIBENIK, Stjepana Radića 81, OIB 88341107822

GRAĐEVINA: Uređenje dvije sobe na drugom katu postojećeg objekta Suda u Šibeniku

LOKACIJA: Stjepana Radića 81, 22000 Šibenik
k.č. 2788/1 k.o. Šibenik

RAZINA OBRADE: GLAVNI PROJEKT / IZVEDBENI PROJEKT

VRSTA PROJEKTA: ARHITEKTONSKI PROJEKT

IZVRŠITELJ: Ured ovlaštenog arhitekta Zoran Popović, Bože Peričića 34, Šibenik

Z.O.P.: ŽS-01-2022

TD: ŽS-01-2022

DATUM: kolovoz 2022.

GLAVNI PROJEKT / IZVEDBENI PROJEKT ARHITEKTONSKI PROJEKT

OVLAŠTENI PROJEKTANT: Zoran Popović ing.arh. br. A 1348

GLAVNI PROJEKTANT: Zoran Popović ing.arh. br. A 1348

Odgovorna osoba:
Zoran Popović

kolovoz 2022.

Ured ovlaštenog arhitekta Zoran Popović Bože Peričića 34 Šibenik	Investitor:	ŽUPANIJSKI SUD ŠIBENIK, Stjepana Radića 81, OIB 88341107822	
	Građevina:	Uređenje dvije sobe na drugom katu postojećeg objekta Suda u Šibeniku	
	Glavni projektant:	Zoran Popović ing.arh.	Z.O.P.: ŽS-01-2022
	Projektant:	Zoran Popović ing.arh.	T.D.: ŽS-01-2022

SADRŽAJ:

I. Opći dio

- I.1. Popis mapa
- I.2. Rješenje o registriranoj djelatnosti
- I.3. Rješenje o imenovanju glavnog projektanta
- I.4. Rješenje o imenovanju projektanta arhitekture
- I.5. Rješenje o upisu u Imenik ovlaštenih arhitekata
- I.6. Rješenje o imenovanju projektanta za obavljanje poslova na zaštiti i očuvanju kulturnih dobara
- I.7. Rješenje o upisu u upisnik specijaliziranih pravnih i fizičkih osoba koje imaju dopuštenje za obavljanje poslova na zaštiti i očuvanju kulturnih dobara
- I.8. Izjava projektanta o usklađenosti glavnog projekta s prostornim planom i odredbama posebnih zakona i propisa
- I.9. Izjava glavnog projektanta o međusobnoj usklađenosti dijelova glavnog projekta
- I.10. Isprava o primjeni pravila zaštite na radu
- I.11. Prikaz tehničkih rješenja za primjenu propisa pravila zaštite na radu
- I.12. Isprava prema Zakonu o zaštiti od požara
- I.13. Prikaz tehničkih rješenja za primjenu propisa i pravila zaštite od požara
- I.14. Posebni uvjeti

II. Tehnički dio

- II.1. Projektni zadatak
- II.2. Tehnički opis
- II.3. Program kontrole i osiguranja kakvoće
- II.4. Projektirani vijek uporabe građ. i uvjeti za njeno održavanje

III. Grafički dio

- | | |
|------------------------------|----------|
| 1.1 Tlocrt –postojeće stanje | mj. 1:50 |
| 1.2 Tlocrt –novo stanje | mj. 1:50 |
| 1.3 Pozicija 1 - vrata | mj. 1:20 |
| 1.4 Detalji | mj. 1:5 |

IV. Troškovnik

Ured ovlaštenog arhitekta Zoran Popović Bože Peričića 34 Šibenik	Investitor:	ŽUPANIJSKI SUD ŠIBENIK, Stjepana Radića 81, OIB 88341107822	
	Građevina:	Uređenje dvije sobe na drugom katu postojećeg objekta Suda u Šibeniku	
	Glavni projektant:	Zoran Popović ing.arh.	Z.O.P.: ŽS-01-2022
	Projektant:	Zoran Popović ing.arh.	T.D.: ŽS-01-2022

I. Opći dio

- I.1. Popis mapa
- I.2. Rješenje o registriranoj djelatnosti
- I.3. Rješenje o imenovanju glavnog projektanta
- I.4. Rješenje o imenovanju projektanta arhitekture
- I.5. Rješenje o upisu u lmenik ovlaštenih arhitekata
- I.6. Rješenje o imenovanju projektanta za obavljanje poslova na zaštiti i očuvanju kulturnih dobara
- I.7. Rješenje o upisu u upisnik specijaliziranih pravnih i fizičkih osoba koje imaju dopuštenje za obavljanje poslova na zaštiti i očuvanju kulturnih dobara
- I.8. Izjava projektanta o usklađenosti glavnog projekta s prostornim planom i odredbama posebnih zakona i propisa
- I.9. Izjava glavnog projektanta o međusobnoj usklađenosti dijelova glavnog projekta
- I.10. Isprava o primjeni pravila zaštite na radu
- I.11. Prikaz tehničkih rješenja za primjenu propisa pravila zaštite na radu
- I.12. Isprava prema Zakonu o zaštiti od požara
- I.13. Prikaz tehničkih rješenja za primjenu propisa i pravila zaštite od požara

Ured ovlaštenog arhitekta Zoran Popović Bože Peričića 34 Šibenik	Investitor:	ŽUPANIJSKI SUD ŠIBENIK, Stjepana Radića 81, OIB 88341107822
	Građevina:	Uređenje dvije sobe na drugom katu postojećeg objekta Suda u Šibeniku
	Glavni projektant:	Zoran Popović ing.arh.
	Projektant:	Zoran Popović ing.arh.
		Z.O.P.: ŽS-01-2022
		T.D.: ŽS-01-2022

INVESTITOR: ŽUPANIJSKI SUD ŠIBENIK, Stjepana Radića 81, OIB 88341107822

GRAĐEVINA: Uređenje dvije sobe na drugom katu postojećeg objekta Suda u Šibeniku

LOKACIJA: Stjepana Radića 81, 22000 Šibenik
k.č. 2788/1 k.o. Šibenik

RAZINA OBRADJE: GLAVNI PROJEKT / IZVEDBENI PROJEKT

VRSTA PROJEKTA: ARHITEKTONSKI PROJEKT

IZVRŠITELJ: Ured ovlaštenog arhitekta Zoran Popović, Bože Peričića 34, Šibenik

Z.O.P.: ŽS-01-2022

TD: ŽS-01-2022

DATUM: kolovoz 2022.

POPIS MAPA

MAPA 1	UREĐENJE DVIJE SOBE NA DRUGOM KATU POSTOJEĆEG OBJEKTA SUDA U ŠIBENIKU ARHITEKTONSKI PROJEKT
	RAZINA OBRADJE: GLAVNI PROJEKT / IZVEDBENI PROJEKT
	VRSTA PROJEKTA: ARHITEKTONSKI PROJEKT
	OZNAKA PROJEKTA: ŽS-01-2022
	PROJEKTANT: ZORAN POPOVIĆ ing.arh.
	IZRADIO: URED OVLAŠTENOG ARHITEKTA ZORAN POPOVIĆ, ŠIBENIK, BOŽE PERIČIĆA 34
MAPA 2	UREĐENJE DVIJE SOBE NA DRUGOM KATU POSTOJEĆEG OBJEKTA SUDA U ŠIBENIKU PROJEKT MEHANIČKE OTPORNOSTI I STABILNOSTI
	RAZINA OBRADJE: GLAVNI PROJEKT / IZVEDBENI PROJEKT
	VRSTA PROJEKTA: PROJEKT MEHANIČKE OTPORNOSTI I STABILNOSTI
	OZNAKA PROJEKTA: 294/22
	PROJEKTANT: MARKO MAGLOV dipl. ing. građ. (G-3249)
	IZRADIO: GRAĐEVINSKI PROJEKT d.o.o., TRTARSKA 84, ŠIBENIK

Ured ovlaštenog arhitekta Zoran Popović Bože Peričića 34 Šibenik	Investitor:	ŽUPANIJSKI SUD ŠIBENIK, Stjepana Radića 81, OIB 88341107822
	Građevina:	Uređenje dvije sobe na drugom katu postojećeg objekta Suda u Šibeniku
	Glavni projektant:	Zoran Popović ing.arh.
	Projektant:	Zoran Popović ing.arh.
		Z.O.P.: ŽS-01-2022
		T.D.: ŽS-01-2022



REPUBLIKA HRVATSKA

HRVATSKA KOMORA ARHITEKATA
I INŽENJERA U GRADITELJSTVU

Klasa: 350-07/07-02/ 1348
Urbroj: 314-01-07-1
Zagreb, 20. kolovoza 2007.

Hrvatska komora arhitekata i inženjera u graditeljstvu na temelju članka 171. Zakona o općem upravnom postupku ("Narodne novine", br. 53/91), po zahtjevu koji je podnio ZORAN POPOVIĆ, ing.arh., ŠIBENIK, BOŽE PERIČIĆA 34, izdaje

POTVRDU

- Uvidom u službenu evidenciju koju vodi Hrvatska komora arhitekata i inženjera u graditeljstvu razvidno je da je **ZORAN POPOVIĆ**, ing.arh., ŠIBENIK, upisan u Imenik ovlaštenih arhitekata, s danom upisa **15.09.1999.** godine, pod rednim brojem **1348**, te je stekao pravo na uporabu strukovnog naziva "**ovlašteni arhitekt**", zaposlen u : **URED OVLAŠTENOG ARHITEKTA, ŠIBENIK.**
- Ova potvrda se može koristiti samo u svrhu dokazivanja da je imenovani član Hrvatske komore arhitekata i inženjera u graditeljstvu.



Ured ovlaštenog arhitekta Zoran Popović Bože Peričića 34 Šibenik	Investitor:	ŽUPANIJSKI SUD ŠIBENIK, Stjepana Radića 81, OIB 88341107822
	Građevina:	Uređenje dvije sobe na drugom katu postojećeg objekta Suda u Šibeniku
	Glavni projektant:	Zoran Popović ing.arh.
	Projektant:	Zoran Popović ing.arh.
		Z.O.P.: ŽS-01-2022
		T.D.: ŽS-01-2022



REPUBLIKA HRVATSKA
HRVATSKA KOMORA ARHITEKATA
I INŽENJERA U GRADITELJSTVU

Klasa: UP/I-311-01/04-01/348
Urbroj: 314-01-06-2
Zagreb, 27. srpnja 2006. godine

Na temelju članka 24. Zakona o Hrvatskoj komori arhitekata i inženjera u graditeljstvu (Narodne novine, broj 47/98), a u svezi s člancima 50. i 52. Zakona o gradnji (Narodne novine, broj 175/03 i 100/4), rješavajući po zahtjevu koji je podnio ZORAN POPOVIĆ, ing.arh., ŠIBENIK, BOŽE PERIČIĆA 34, za upis u Upisnik ureda za samostalno obavljanje poslova projektiranja i/ili stručnog nadzora građenja Hrvatske komore arhitekata i inženjera u graditeljstvu, predsjednik Komore donosi

RJEŠENJE

o osnivanju Ureda za samostalno obavljanje poslova projektiranja i stručnog nadzora građenja ovlaštenog arhitekta

1. U Upisnik ureda za samostalno obavljanje poslova projektiranja i/ili stručnog nadzora građenja Hrvatske komore arhitekata i inženjera u graditeljstvu, upisuje se Ured za samostalno obavljanje poslova projektiranja i stručnog nadzora građenja ovlaštenog arhitekta ZORAN POPOVIĆ, ing.arh., ŠIBENIK, pod rednim brojem 348, s danom upisa 13.12.2001. godine.
2. Ured za samostalno obavljanje poslova projektiranja i stručnog nadzora građenja ovlaštenog arhitekta ZORAN POPOVIĆ, ing.arh., ŠIBENIK, osniva se danom upisa u Upisnik ureda za samostalno obavljanje poslova projektiranja i/ili stručnog nadzora građenja Hrvatske komore arhitekata i inženjera u graditeljstvu, a s radom započinje 13.12.2001. godine.
3. Poslovno sjedište Ureda za samostalno obavljanje poslova projektiranja i stručnog nadzora građenja ovlaštenog arhitekta ZORAN POPOVIĆ, ing.arh., je na adresi ŠIBENIK, UL. BOŽE PERIČIĆA 34.
4. Matični broj Ureda: 80090486
5. Šifra djelatnosti Ureda je: 74.20.0 – Arhitektonske djelatnosti i inženjerstvo te s njima povezano tehničko savjetovanje.
6. Skraćeni naziv Ureda je: **Ured ovlaštenog arhitekta**
7. Ovo Rješenje u potpunosti zamjenjuje postojeće Rješenje Klasa: UP/I-350-07/01-01/1348, Urbroj: 314-01-01-2 od 13. prosinca 2001. godine.

Ured ovlaštenog arhitekta Zoran Popović Bože Peričića 34 Šibenik	Investitor:	ŽUPANIJSKI SUD ŠIBENIK, Stjepana Radića 81, OIB 88341107822
	Građevina:	Uređenje dvije sobe na drugom katu postojećeg objekta Suda u Šibeniku
	Glavni projektant:	Zoran Popović ing.arh.
	Projektant:	Zoran Popović ing.arh.
		Z.O.P.: ŽS-01-2022 T.D.: ŽS-01-2022

2

Obrazloženje

ZORAN POPOVIĆ, ing.arh., podnio je Hrvatskoj komori arhitekata i inženjera u graditeljstvu aktom od 12.12.2001. godine, Zahtjev za osnivanje Ureda za samostalno obavljanje poslova projektiranja i stručnog nadzora građenja ovlaštenog arhitekta.

Sukladno članku 50. Zakona o gradnji ("Narodne novine", br. 175/03 i 100/04), ovlašteni arhitekt i ovlašteni inženjer mogu obavljati poslove projektiranja i/ili stručnog nadzora građenja samostalno u vlastitom uredu, zajedničkom uredu, projektantskom društvu ili drugoj pravnoj osobi registriranoj za tu djelatnost. U istom članku Zakona propisano je i da "osoba registrirana za djelatnost projektiranja i/ili s (u daljnjem tekstu: osoba registrirana za djelatnost projektiranja i/ili stručnog nadzora). Osoba registrirana za djelatnost projektiranja i/ili stručnog nadzora dužna je u obavljanju tih poslova poštivati odredbe ovog Zakona i posebnih zakona, te osigurati da obavljanje poslova projektiranja i/ili stručnog nadzora bude u skladu s temeljnim načelima i pravilima koja trebaju poštivati ovlašteni arhitekti i ovlašteni inženjeri. Osoba registrirana za djelatnost projektiranja odgovorna je da projekt ili dio projekta kojeg je izradila odgovara propisanim zahtjevima.

U članku 52. Zakona o gradnji propisano je da ovlašteni arhitekt odnosno ovlašteni inženjer stječe pravo na samostalno obavljanje poslova projektiranja i/ili stručnog nadzora građenja upisom u Imenik ovlaštenih arhitekata odnosno Imenike ovlaštenih inženjera Hrvatske komore arhitekata i inženjera u graditeljstvu. Ured za samostalno obavljanje poslova projektiranja i/ili stručnog nadzora građenja, osniva se upisom u upisnik ureda za samostalno obavljanje poslova projektiranja i/ili stručnog nadzora građenja Komore.

Uvidom u službenu evidenciju Hrvatske komore arhitekata i inženjera u graditeljstvu utvrđeno je da je ZORAN POPOVIĆ, ing.arh. upisan u Imenik ovlaštenih arhitekata Hrvatske komore arhitekata i inženjera u graditeljstvu pod rednim brojem 1348, s danom upisa 15.09.1999. godine, te je s tog osnova stekao pravo na samostalno obavljanje poslova projektiranja i stručnog nadzora građenja.

Ured za samostalno obavljanje poslova projektiranja i stručnog nadzora građenja ovlaštenog arhitekta, osnovan je upisom u Upisnik ureda za samostalno obavljanje poslova projektiranja i/ili stručnog nadzora građenja Hrvatske komore arhitekata i inženjera u graditeljstvu, s danom 13.12.2001. godine, pod rednim brojem 348.

Uredu je Državni zavod za statistiku dodijelio Matični broj ureda, u skladu s Odlukom o sadržaju i načinu vođenja registra ovlaštenih organizacija.

Uredu je u skladu s Nacionalnom klasifikacijom djelatnosti dodjeljena pripadajuća šifra djelatnosti, za samostalnu djelatnost arhitekata i inženjera u graditeljstvu 74.20.0 – *Arhitektonske djelatnosti i inženjerstvo te s njima povezano tehničko savjetovanje.*

Ured će poslovati pod skraćenim nazivom: *Ured ovlaštenog arhitekta*, te će se isti upisati u "arhitektonsku iskaznicu" i "pečat" koje izdaje Hrvatska komora arhitekata i inženjera u graditeljstvu.

U skladu s člankom 52. Zakona o gradnji, propisano je da ovlašteni arhitekt, odnosno ovlašteni inženjer koji samostalno obavlja poslove projektiranja i/ili stručnog nadzora građenja može obavljati te poslove pod uvjetom da nije u radnom odnosu. Ovlašteni arhitekt, odnosno ovlašteni inženjer može imati samo jedan ured.

Ured ovlaštenog arhitekta Zoran Popović Bože Peričića 34 Šibenik	Investitor:	ŽUPANIJSKI SUD ŠIBENIK, Stjepana Radića 81, OIB 88341107822
	Građevina:	Uređenje dvije sobe na drugom katu postojećeg objekta Suda u Šibeniku
	Glavni projektant:	Zoran Popović ing.arh. Z.O.P.: ŽS-01-2022
	Projektant:	Zoran Popović ing.arh. T.D.: ŽS-01-2022

3

Uvidom u dostavljenu dokumentaciju imenovanog, razvidno je da nije u radnom odnosu i da Izjavom potvrđuje da će raditi samo u jednom Uredu.

Sukladno svemu prethodno iznesenom, riješeno je kao u izreci ovoga Rješenja.

Pouka o pravnom lijeku

Protiv ovog Rješenja žalba nije dopuštena, ali se može pokrenuti upravni spor podnošenjem tužbe Upravnom sudu Republike Hrvatske, u roku 30 dana od dana primitka ovog Rješenja.

 PREDSJEDNIK KOMORE

 DAMIR DELAC, dipl.ing.geod.

Dostaviti:

1. ZORAN POPOVIĆ, 22000 ŠIBENIK, BOŽE PERIČIĆA 34
2. Područna služba HZMO ŠIBENIK, UL. DR. FRA JEROLIMA MILETE 12
3. HZZO PODRUČNI URED ŠIBENIK, FRA DR. JEROLIMA MILETE 12
4. Područni ured Porezne uprave ŠIBENIK, OBALA HM 3
5. U Zbirku isprava Komore
6. Pismohrana Komore
7. Povrat potvrde o izvršenoj dostavi uz točke 1. do 4.

Ured ovlaštenog arhitekta Zoran Popović Bože Peričića 34 Šibenik	Investitor:	ŽUPANIJSKI SUD ŠIBENIK, Stjepana Radića 81, OIB 88341107822	
	Građevina:	Uređenje dvije sobe na drugom katu postojećeg objekta Suda u Šibeniku	
	Glavni projektant:	Zoran Popović ing.arh.	Z.O.P.: ŽS-01-2022
	Projektant:	Zoran Popović ing.arh.	T.D.: ŽS-01-2022

ŽUPANIJSKI SUD ŠIBENIK,
Stjepana Radića 81,
OIB 88341107822

I.3. RJEŠENJE O IMENOVANJU GLAVNOG PROJEKTANTA

Temeljem članka 51. Zakona o gradnji (NN RH br. 153/13, 20/17, 39/19, 125/19) izdaje se:

R J E Š E N J E O IMENOVANJU GLAVNOG PROJEKTANTA br. 1

Kojim se ovlaštenu arhitekt, Zoran Popović i.a. , određuje za GLAVNOG PROJEKTANTA, na poslovima i radnim zadacima izrade glavnog projekta :

INVESTITOR: ŽUPANIJSKI SUD ŠIBENIK, Stjepana Radića 81, OIB 88341107822

GRAĐEVINA: Uređenje dvije sobe na drugom katu postojećeg objekta Suda u Šibeniku

LOKACIJA: Stjepana Radića 81, 22000 Šibenik
k.č. 2788/1 k.o. Šibenik

RAZINA OBRADE: GLAVNI PROJEKT / IZVEDBENI PROJEKT

VRSTA PROJEKTA: ARHITEKTONSKI PROJEKT

IZVRŠITELJ: Ured ovlaštenog arhitekta Zoran Popović, Bože Peričića 34, Šibenik

Z.O.P.: ŽS-01-2022

TD: ŽS-01-2022

DATUM: kolovoz 2022.

O B R A Z L O Ž E N J E

Imenovani je položio stručni ispit i upisan je u Imenik ovlaštenih arhitekata Hrvatske komore arhitekata u stručni smjer ovlaštenu arhitekt pod rednim brojem 1348.

Imenovani zadovoljava odredbu članka 51. Zakona o gradnji (NN RH br. 153/13, 20/17, 39/19, 125/19) Glavni projektant odgovoran je za cjelovitost i međusobnu usklađenost projekata.

Šibenik, kolovoz 2022.

Investitor :

ŽUPANIJSKI SUD ŠIBENIK

Ured ovlaštenog arhitekta Zoran Popović Bože Peričića 34 Šibenik	Investitor:	ŽUPANIJSKI SUD ŠIBENIK, Stjepana Radića 81, OIB 88341107822	
	Građevina:	Uređenje dvije sobe na drugom katu postojećeg objekta Suda u Šibeniku	
	Glavni projektant:	Zoran Popović ing.arh.	Z.O.P.: ŽS-01-2022
	Projektant:	Zoran Popović ing.arh.	T.D.: ŽS-01-2022

Na temelju Zakona o gradnji (NN RH br. 153/13, 20/17, 39/19, 125/19) izdaje se:

I.4. RJEŠENJE

O IMENOVANJU PROJEKTANTA

Kojim se ovlaštenu arhitekt, Zoran Popović i.a. , određuje za PROJEKTANTA, na poslovima i radnim zadacima izrade glavnog projekta :

INVESTITOR: ŽUPANIJSKI SUD ŠIBENIK, Stjepana Radića 81, OIB 88341107822

GRAĐEVINA: Uređenje dvije sobe na drugom katu postojećeg objekta Suda u Šibeniku

LOKACIJA: Stjepana Radića 81, 22000 Šibenik
k.č. 2788/1 k.o. Šibenik

RAZINA OBRADE: GLAVNI PROJEKT / IZVEDBENI PROJEKT

VRSTA PROJEKTA: ARHITEKTONSKI PROJEKT

IZVRŠITELJ: Ured ovlaštenog arhitekta Zoran Popović, Bože Peričića 34, Šibenik

Z.O.P.: ŽS-01-2022

TD: ŽS-01-2022

DATUM: kolovoz 2022.

O B R A Z L O Ž E N J E

Imenovani je zaposlen u Uredu ovlaštenog arhitekta Zoran Popović, položio stručni ispit i upisan je u Imenik ovlaštenih arhitekata Hrvatske komore arhitekata u stručni smjer ovlaštenu arhitekt pod rednim brojem 1348.

Imenovani ima pravo obavljanja poslova projektiranja kao ovlaštenu projektant u skladu sa odredbama članka 51. Zakona o gradnji RH, što se dokazuje priloženom fotokopijom rješenja o upisu u Imenik ovlaštenih građevinara.

Prema odredbi članka 51. Zakona o gradnji RH projektant je odgovoran da projekti koje izrađuje zadovoljavaju uvjete iz navedenog Zakona i posebnih zakona i drugih propisa.

Projektant je odgovoran za ispravnost i potpunost pojedinog projekta u smislu ispravnosti tehničkih rješenja, računske točnosti, međusobne usklađenosti pojedinih dijelova tehničke dokumentacije i njenu potpunost, u projektnom zadatku opisanom u dispozitivu ovog rješenja.

Šibenik, kolovoz 2022.

URED OVLAŠTENOG ARHITEKTA
ZORAN POPOVIĆ:

ZORAN POPOVIĆ i.a

Ured ovlaštenog arhitekta Zoran Popović Bože Peričića 34 Šibenik	Investitor:	ŽUPANIJSKI SUD ŠIBENIK, Stjepana Radića 81, OIB 88341107822
	Građevina:	Uređenje dvije sobe na drugom katu postojećeg objekta Suda u Šibeniku
	Glavni projektant:	Zoran Popović ing.arh.
	Projektant:	Zoran Popović ing.arh.
		Z.O.P.: ŽS-01-2022
		T.D.: ŽS-01-2022



REPUBLIKA HRVATSKA

HRVATSKA KOMORA ARHITEKATA
I INŽENJERA U GRADITELJSTVU

Klasa: UP/I-350-07/01-01/ 1348
Urbroj: 314-01-01-2
Zagreb, 13. prosinca 2001.

Na temelju članka 24. Zakona o Hrvatskoj komori arhitekata i inženjera u graditeljstvu (Narodne novine, broj 47/98), a u svezi s člankom 28. Zakona o gradnji (Narodne novine, broj 52/99), rješavajući po zahtjevu koji je podnio ZORAN POPOVIĆ, ing.arh., ŠIBENIK, BOŽE PERIČIĆA 34, za samostalno obavljanje djelatnosti, doneseno je slijedeće:

RJEŠENJE

1. U Imenik ovlaštenih arhitekata upisan je ZORAN POPOVIĆ, (JMBG 0203970383318), ing.arh., ŠIBENIK, pod rednim brojem 1348, s danom upisa 15.09.1999. godine.
2. Danom upisa u Imenik ovlaštenih arhitekata, ZORAN POPOVIĆ, ing.arh., stekao je pravo na samostalno obavljanje djelatnosti u okviru strukovnog naziva "Ovlašteni arhitekt" i pripadajuće mu pravo na obavljanje strukovnih zadataka ovlaštenog arhitekta.
3. Poslovno sjedište Ureda ovlaštenog arhitekta za samostalno obavljanje djelatnosti je ŠIBENIK, UL. BOŽE PERIČIĆA 34.
4. Matični broj ureda: 80090486.
5. Šifra djelatnosti: 74 200 Arhitektonske djelatnosti i inženjerstvo te s njima povezano tehničko savjetovanje.
6. Izdavanjem ovoga Rješenja, ovaj se Ured smatra osnovanim i može otpočeti s radom 13.12.2001.

Ured ovlaštenog arhitekta Zoran Popović Bože Peričića 34 Šibenik	Investitor:	ŽUPANIJSKI SUD ŠIBENIK, Stjepana Radića 81, OIB 88341107822
	Građevina:	Uređenje dvije sobe na drugom katu postojećeg objekta Suda u Šibeniku
	Glavni projektant:	Zoran Popović ing.arh.
	Projektant:	Zoran Popović ing.arh.
		Z.O.P.: ŽS-01-2022 T.D.: ŽS-01-2022

2

Obrazloženje

ZORAN POPOVIĆ, ing.arh., podnio je Zahtjev za upis u Imenik ovlaštenih arhitekata.

Odbor za upise razreda arhitekata proveo je postupak u povodu dostavljenog Zahtjeva, te je temeljem članka 24. stavka 2. Zakona o Hrvatskoj komori arhitekata i inženjera u graditeljstvu (Narodne novine, broj 47/98), a u svezi sa člankom 5. stavkom 4. i člankom 18. Statuta Hrvatske komore arhitekata i inženjera u graditeljstvu (Narodne novine, broj 40/99), imenovani upisan u predmetni Imenik.

Upisom u Imenik ovlaštenih arhitekata imenovani je stekao pravo na samostalno obavljanje djelatnosti, sukladno članku 28. Zakona o gradnji (Narodne novine, broj 52/99), uz uvjet da nije u radnom odnosu i da će poslove obavljati samostalno u samo jednom uredu.

Sukladno svemu prethodno iznesenom te izjavi imenovanog da poslove želi obavljati samostalno u uredu sa sjedištem ŠIBENIK, UL. BOŽE PERIČIĆA 34, riješeno je kao u izreci ovoga Rješenja.

Pouka o pravnom lijeku

Protiv ovog Rješenja žalba nije dopuštena, ali se može pokrenuti upravni spor podnošenjem tužbe Upravnom sudu Republike Hrvatske, u roku 30 dana od dana primitka ovog Rješenja.



Dostaviti:

1. ZORAN POPOVIĆ, 22000 ŠIBENIK, BOŽE PERIČIĆA 34
2. Područni ured Porezne ispostave ŠIBENIK, OBALA HM 3
3. Područna služba HZMO, ŠIBENIK, UL. DR. FRA JEROLIMA MILETE 12
4. Hrvatski Zavod za zdravstveno osiguranje, PODRUČNI URED ŠIBENIK, FRA DR. JEROLIMA MILETE 12
5. U Zbirku isprava Komore
6. Pismohrana Komore
7. Povrat potvrde o izvršenoj dostavi uz točke 1. do 4.

Ured ovlaštenog arhitekta Zoran Popović Bože Peričića 34 Šibenik	Investitor:	ŽUPANIJSKI SUD ŠIBENIK, Stjepana Radića 81, OIB 88341107822	
	Građevina:	Uređenje dvije sobe na drugom katu postojećeg objekta Suda u Šibeniku	
	Glavni projektant:	Zoran Popović ing.arh.	Z.O.P.: ŽS-01-2022
	Projektant:	Zoran Popović ing.arh.	T.D.: ŽS-01-2022

Temeljem članka 100. st. 1. i 3. Zakona o zaštiti i očuvanju kulturnih dobara (NN RH br. 69/99, 151/03, 157/03, 87/09, 88/10, 61/11, 25/12, 136/12, 157/13) i članka 11. st. 1. Pravilnika o uvjetima za fizičke i pravne osobe radi dobivanja dopuštenja za obavljanje poslova na zaštiti i očuvanju kulturnih dobara (NN RH br. 74/03, 44/10) donosi se:

I.6. RJEŠENJE O IMENOVANJU PROJEKTANTA ZA OBAVLJANJE POSLOVA NA ZAŠTITI I OČUVANJU KULTURNIH DOBARA

Zoran Popović, i.a. postavlja se kao projektant arhitekture za projektni zadatak:

INVESTITOR: ŽUPANIJSKI SUD ŠIBENIK, Stjepana Radića 81, OIB 88341107822

GRAĐEVINA: Uređenje dvije sobe na drugom katu postojećeg objekta Suda u Šibeniku

LOKACIJA: Stjepana Radića 81, 22000 Šibenik
k.č. 2788/1 k.o. Šibenik

RAZINA OBRADE: GLAVNI PROJEKT / IZVEDBENI PROJEKT

VRSTA PROJEKTA: ARHITEKTONSKI PROJEKT

IZVRŠITELJ: Ured ovlaštenog arhitekta Zoran Popović, Bože Peričića 34, Šibenik

Z.O.P.: ŽS-01-2022

TD: ŽS-01-2022

DATUM: kolovoz 2022.

O B R A Z L O Ž E N J E

Imenovani ima pravo obavljanja poslova projektiranja kao ovlašteni arhitekt u skladu sa odredbama članka 100. st. 1. i 3. Zakona o zaštiti i očuvanju kulturnih dobara (NN RH br. 69/99, 151/03, 157/03, 87/09, 88/10, 61/11, 25/12, 136/12, 157/13) i članka 11. st. 1. Pravilnika o uvjetima za fizičke i pravne osobe radi dobivanja dopuštenja za obavljanje poslova na zaštiti i očuvanju kulturnih dobara (NN RH br. 74/03, 44/10), što se dokazuje priloženom fotokopijom rješenja o upisu u Upisnik specijaliziranih pravnih i fizičkih osoba koje imaju dopuštenje za obavljanje poslova na zaštiti i očuvanju kulturnih dobara pod rednim brojem 1645.

Šibenik, Kolovoz 2022.

Direktor:

Zoran Popović, i.a

Ured ovlaštenog arhitekta Zoran Popović Bože Peričića 34 Šibenik	Investitor:	ŽUPANIJSKI SUD ŠIBENIK, Stjepana Radića 81, OIB 88341107822
	Građevina:	Uređenje dvije sobe na drugom katu postojećeg objekta Suda u Šibeniku
	Glavni projektant:	Zoran Popović ing.arh.
	Projektant:	Zoran Popović ing.arh.
		Z.O.P.: ŽS-01-2022 T.D.: ŽS-01-2022



REPUBLIKA HRVATSKA
MINISTARSTVO KULTURE

UPRAVA ZA ZAŠTITU KULTURNE BAŠTINE

Klasa: UP/I-612-08/16-03/0193

Urbroj: 532-04-01-01-01/7-16-4

Zagreb, 17. kolovoza 2016.

Ministarstvo kulture rješavajući o zahtjevu Zorana Popovića, ing. arh., Ured ovlaštenog arhitekta iz Šibenika na temelju članka 100. stavka 1. i 3. Zakona o zaštiti i očuvanju kulturnih dobara ("Narodne novine", br. 69/99, 51/03, 157/03 Ispravak, 87/09, 88/10, 61/11, 25/12, 136/12, 157/13, 152/14, 98/15 – Uredba) i članka 11. stavka 1. Pravilnika o uvjetima za fizičke i pravne osobe radi dobivanja dopuštenja za obavljanje poslova na zaštiti i očuvanju kulturnih dobara ("Narodne novine", br. 74/03, 44/10), u postupku izdavanja dopuštenja za obavljanje poslova na zaštiti i očuvanju kulturnih dobara, na prijedlog Stručnog povjerenstva za utvrđivanje uvjeta za obavljanje poslova na zaštiti i očuvanju kulturnih dobara, donosi

RJEŠENJE

1. Dopušta se **Zoranu Popoviću, ing. arh. iz Šibenika** obavljanje poslova zaštite i očuvanja kulturnih dobara iz **članka 2. stavka 1. točke 2. i 3.** Pravilnika o uvjetima za fizičke i pravne osobe radi dobivanja dopuštenja za obavljanje poslova na zaštiti i očuvanju kulturnih dobara i to **dokumentiranje nepokretnog kulturnog dobra te izrada idejnog, glavnog i izvedbenog projekta za radove na nepokretnom kulturnom dobru.**

2. Utvrđuje se da Ured ovlaštenog arhitekta Zoran Popović, ing. arh. iz Šibenika ispunjava sve uvjete propisane citiranim Pravilnikom za obavljanje poslova iz toč. 1. izreke ovoga rješenja.

Ovlašteni arhitekt Zoran Popović, ing. arh. iz Šibenika dužan je o svakoj promjeni glede ispunjenja propisanih uvjeta za obavljanje poslova iz toč. 1. izreke ovoga rješenja, pisano obavijestiti Ministarstvo kulture u roku od 8 dana od nastale promjene.

3. Ovo dopuštenje daje se na vrijeme od pet godina.

4. Rješenjem Klasa: UP/I-612-08/10-03/0314, Urbroj: 532-04-01-02/4-11-3 od 24. ožujka 2011., Zoran Popović, ing. arh. iz Šibenika upisan je u Upisnik specijaliziranih pravnih i fizičkih osoba koje imaju dopuštenje za obavljanje poslova na zaštiti i očuvanju kulturnih dobara pod rednim brojem **1645**.

Ured ovlaštenog arhitekta Zoran Popović Bože Peričića 34 Šibenik	Investitor:	ŽUPANIJSKI SUD ŠIBENIK, Stjepana Radića 81, OIB 88341107822
	Građevina:	Uređenje dvije sobe na drugom katu postojećeg objekta Suda u Šibeniku
	Glavni projektant:	Zoran Popović ing.arh. Z.O.P.: ŽS-01-2022
	Projektant:	Zoran Popović ing.arh. T.D.: ŽS-01-2022

Obrazloženje

Ovlašteni arhitekt Zoran Popović, ing. arh. iz Šibenika podnio je Ministarstvu kulture zahtjev za produljenje dopuštenja za obavljanje poslova zaštite i očuvanja kulturnih dobara prema Pravilniku o uvjetima za fizičke i pravne osobe radi dobivanja dopuštenja za obavljanje poslova na zaštiti i očuvanju kulturnih dobara.

Navedenom zahtjevu priložene su preslike rješenja o upisu u Imenik ovlaštenih arhitekata od 13. prosinca 2001. i potvrde o upisu u Upisnik ureda za samostalno obavljanje poslova projektiranja i /ili stručnog nadzora od 11. lipnja 2015., popis kulturnih dobara i poslova na kojima je podnositelj zahtjeva radio, opis tehničke opremljenosti te Izjava o poduzimanju potrebnih mjera iz članka 7. uvodno cit. Pravilnika.

U provedenom postupku utvrđivanja uvjeta za obavljanje poslova zaštite i očuvanja kulturnih dobara, sukladno članku 10. stavku 1. navedenog Pravilnika, o radovima podnositelja zahtjeva zatraženo je stručno mišljenje nadležnog konzervatorskog tijela.

Stručno povjerenstvo je na temelju priložene dokumentacije i pozitivnog mišljenja Konzervatorskog odjela u Šibeniku od 18. svibnja 2016., a sukladno čl. 10. st. 4. Pravilnika, utvrdilo da postoje svi propisani uvjeti za obavljanje poslova iz čl. 2. st. 1. toč. 2. i 3. Pravilnika: dokumentiranje nepokretnog kulturnog dobra te izrada idejnog, glavnog i izvedbenog projekta za radove na nepokretnom kulturnom dobru.

Prema odredbi članka 12. uvodno cit. Pravilnika ovo se dopuštenje daje na vrijeme od pet godina, a podnositelj zahtjeva kojemu je ono izdano može šest mjeseci prije isteka važenja dopuštenja Ministarstvu kulture podnijeti zahtjev za njegovo produljenje.

Podnositelj zahtjeva kojem je izdano dopuštenje za obavljanje poslova na zaštiti i očuvanju kulturnih dobara, odnosno odgovorna osoba dužna je o svakoj promjeni glede ispunjenja Pravilnikom propisanih uvjeta, pisano obavijestiti Ministarstvo kulture u roku od 8 dana od nastale promjene, sukladno članku 13. stavku 1. Pravilnika.

Sukladno članku 100. stavku 3. Zakona o zaštiti i očuvanju kulturnih dobara i članku 11. stavku 3. Pravilnika po pravomoćnosti ovoga rješenja, izvršit će se upis podnositelja zahtjeva u Upisnik specijaliziranih pravnih i fizičkih osoba koje imaju dopuštenje za obavljanje poslova na zaštiti i očuvanju kulturnih dobara, u kojem će se evidentirati da je dobio dopuštenje za obavljanje poslova iz toč. 1. izreke ovoga rješenja.

Iz gore navedenog riješeno je kao u izreci.

Uputa o pravnom lijeku:

Protiv ovoga Rješenja može se izjaviti žalba Povjerenstvu za žalbe pri Ministarstvu kulture u roku od 15 dana od dana dostave Rješenja. Žalba se izjavljuje ovome tijelu neposredno ili šalje poštom preporučeno.

POMOĆNIK MINISTRA

Davor Trupković, dipl. ing. arh.



Dostavlja se:

1. Ured ovlaštenog arhitekta Zorana Popovića, Bože Peričića 34, 22000 Šibenik (s povratnicom)
2. Konzervatorski odjeli Ministarstva kulture, svi
3. Gradski zavod za zaštitu spomenika kulture i prirode u Zagrebu
4. Upisnik specijaliziranih fizičkih i pravnih osoba koje imaju dopuštenje za obavljanje poslova zaštite i očuvanja kulturnih dobara, ovdje
5. Pismohrana, ovdje

Ured ovlaštenog arhitekta Zoran Popović Bože Peričića 34 Šibenik	Investitor:	ŽUPANIJSKI SUD ŠIBENIK, Stjepana Radića 81, OIB 88341107822
	Građevina:	Uređenje dvije sobe na drugom katu postojećeg objekta Suda u Šibeniku
	Glavni projektant:	Zoran Popović ing.arh. Z.O.P.: ŽS-01-2022
	Projektant:	Zoran Popović ing.arh. T.D.: ŽS-01-2022

I.8. IZJAVA PROJEKTANTA O USKLAĐENOSTI GLAVNOG PROJEKTA S ODREDBAMA POSEBNIH ZAKONA I PROPISA

OVLAŠTENI

PROJEKTANT: Zoran Popović ing. arh.
Ured ovlaštenog arhitekta Zoran Popović,
Bože Peričića 34 Šibenik

OZNAKA RJ. UPISA

U IMENIK OVL. ARH.: R.BR. 1348

INVESTITOR: ŽUPANIJSKI SUD ŠIBENIK, Stjepana Radića 81, OIB 88341107822

GRAĐEVINA: Uređenje dvije sobe na drugom katu postojećeg objekta Suda u Šibeniku

LOKACIJA: Stjepana Radića 81, 22000 Šibenik

k.č. 2788/1 k.o. Šibenik

RAZINA OBRADE: GLAVNI PROJEKT / IZVEDBENI PROJEKT

VRSTA PROJEKTA: ARHITEKTONSKI PROJEKT

IZVRŠITELJ: Ured ovlaštenog arhitekta Zoran Popović, Bože Peričića 34, Šibenik

Z.O.P.: ŽS-01-2022

TD: ŽS-01-2022

DATUM: kolovoz 2022.

prilaže se :

I Z J A V A

Izjavljuje se, u skladu sa odrednicama Zakona o gradnji (N.N. RH br. 153/13), vezano za članak 51. stavak 2 i članak 108., stavak 3., podstavak 2 da je glavni projekt / izvedbeni projekt izrađen u skladu sa Zakonom o gradnji (N.N. RH br. 153/13), te slijedećim zakonima, propisima i tehničkim normativima:

Zakon o gradnji (NN RH br. 153/13, 20/17, 39/19, 125/19)

Zakon o zaštiti na radu (NN 71/14, 118/14, 154/14)

Zakon o inspektoratu rada (NN 19/14)

Zakon o zaštiti od požara (NN92/10)

Zakon o normizaciji (NN 80/13)

Zakon o tehničkim zahtjevima za proizvode i ocjenjivanju sukladnosti(NN 80/13 I 14/14)

Zakon o zaštiti od buke (NN 30/09, 55/13)

Zakon o kemikalijama (NN 150/05, 53/08, 49/11)

Zakon o održivom gospodarenju otpadom (NN 94/13)

Zakon o vodi za ljudsku potrošnju (NN 056/13)

Zakon o zapaljivim tekućinama i plinovima(NN 108/95, 56/10)

Zakon o arhitektonskim i inženjerskim poslovima i djelatnostima u prostornom uređenju i gradnji (NN br. 152/08, 49/11, 25/13)

Zakon o vodama (NN 153/09, 63/11, 130/11, 56/13)

Zakon o zaštiti okoliša (NN 80/13)

Pravilnik o izradi procjene opasnosti(NN 48/97, 114/02, 126/03, 144/09)

Pravilnik o uvjetima i stručnim znanjima za imenovanje koordinatora za zaštitu na radu te polaganje stručnog ispita(NN 101/09, 40/10)

Pravilnik o zaštiti na radu za mjesta rada (NN 29/13)

Pravilnik o sigurnosnim znakovima(NN 29/05)

Ured ovlaštenog arhitekta Zoran Popović Bože Peričića 34 Šibenik	Investitor:	ŽUPANIJSKI SUD ŠIBENIK, Stjepana Radića 81, OIB 88341107822
	Građevina:	Uređenje dvije sobe na drugom katu postojećeg objekta Suda u Šibeniku
	Glavni projektant:	Zoran Popović ing.arh. Z.O.P.: ŽS-01-2022
	Projektant:	Zoran Popović ing.arh. T.D.: ŽS-01-2022

Pravilnik o sigurnosti strojeva (NN28/11)

Pravilnik o zaštiti na radu na privremenim ili pokretnim gradilištima(NN 51/08)

Pravilnik o zaštiti na radu pri utovaru i istovaru tereta(NN 49/86)

Pravilnik o zaštiti na radu pri ručnom prenošenju tereta(NN 42/05)

Pravilnik o uporabi osobnih zaštitnih sredstava(NN 39/06)

Pravilnik o sigurnosti i zdravlju pri uporabi radne opreme(NN 21/08)

Pravilnik o sigurnosti i zaštiti zdravlja pri radu s računalom(NN 69/05)

Pravilnik o poslovima s posebnim uvjetima rada(NN 5/84)

Pravilnik o listi strojeva i uređaja s povećanim opasnostima (NN 47/02)Vidi: čl.21. st.3. Pravilnika o sigurnosti strojeva (NN 28/11) -

Pravilnik o zaštiti radnika od izloženosti buci na radu(NN 46/08)

Pravilnik o zaštiti radnika od rizika zbog izloženosti vibracijama na radu(NN 155/08)

Pravilnik o mjerama zaštite od buke izvora na otvorenom prostoru (NN 156/08)

Pravilnik o sigurnosti i zdravlju pri radu s električnom energijom(NN 88/12)

Pravilnik o najmanjim zahtjevima sigurnosti i zaštite zdravlja radnika te tehničkom nadgledanju postrojenja , opreme, instalacija i uređaja u prostorima ugroženim eksplozivnom atmosferom (NN 39/06, 106/07)

Pravilnik o zaštiti na radu pri preradi nemetalnih sirovina(NN 10/86)

Vidi: čl.22. Pravilnika o zaštiti radnika od rizika zbog izlaganja azbestu (NN 40/07)

Pravilnik o pružanju prve pomoći radnicima na radu(NN 56/83)

Pravilnik o uvjetima glede prostora, opreme i zaposlenika pravnih osoba koje obavljaju stručne poslove zaštite od buke(NN 91/07)

Pravilnik o sadržaju plana zaštite od požara i tehnoloških eksplozija(NN 35/94, 55/94-ispravak) -

Pravilnik o uvjetima za vatrogasne pristupe(NN 35/94, 55/94-ispravak, 142/03)

Pravilnik o ispitivanju radnog okoliša te strojeva i uređaja s povećanim opasnostima (NN 114/2002)

Pravilnik o parametrima sukladnosti i metodama analize vode za ljudsku potrošnju (NN 125/13, 41/13)

Pravilnik o osiguranju pristupačnosti građevina osobama s invaliditetom i smanjene pokretljivosti (NN 78/13)

Pravilnik o uvjetima za obavljanje djelatnosti proizvodnje, stavljanja na tržište i korištenja opasnih kemikalija (NN 99/13)

Pravilnik o zaštiti od požara ugostiteljskih objekata(NN 100/99)

Pravilnik o obavljanju poslova zaštite na radu (NN 112/14)

Pravilnik o izradi procjene rizika (NN 112/14)

Pravilnik o osposobljavanju iz zaštite na radu i polaganju stručnog ispita (NN 112/14)

Pravilnik o ovlaštenjima za poslove zaštite na radu (NN 112/14, 84/15)

Pravilnik o sigurnosti i zaštiti zdravlja na radu trudne radnice, radnice koja je nedavno rodila i radnice koja doji (NN 91/15)

Pravilnik o zaštiti radnika od rizika zbog izloženosti opasnim kemikalijama na radu (NN 91/15)

Pravilnik o sanitarno-tehničkim i higijenskim uvjetima bazenskih kupališta te o zdravstvenoj ispravnosti bazenskih voda (NN 107/12 i 88/14)

Pravilnik o vatrogasnim aparatima (N.N. 101/11, 74/13)

Pravilnik o hidrantskoj mreži za gašenje požara (NN 8/06),

Pravilnik o otpornosti na požar i drugim zahtjevima koje građevine moraju zadovoljiti u slučaju požara (NN 29/2013, 87/2015)

Pravilnik o razvrstavanju građevina u skupine po zahtjevnosti mjera zaštite od požara (NN 56/12, 61/12)

Pravilnik o sadržaju elaborata zaštite od požara (NN 51/12)

Pravilnik o sustavima za dojavu požara (NN 56/99),

Pravilnik o tehničkim normativima za električne instalacije niskog napona (SL 45/83, preuzet NN53/91 , 05/02)

Pravilnik o mjerama zaštite od požara kod građenja (NN 141/11)

Tehnički propis o sustavima ventilacije, djelomične klimatizacije i klimatizacije zgrada (NN 03/07),

Tehnički propis za sustave zaštite od djelovanja munje na građevinama (NN 87/08 i 33/10),

Tehnički propis za niskonaponske električne instalacije (NN 05/10),

Tehnički propis o racionalnoj uporabi energije i toplinskoj zaštiti u zgradama (NN/97/14)

Šibenik, kolovoz 2022.

OVLAŠTENI PROJEKTANT :
Zoran Popović ing. arh.

Ured ovlaštenog arhitekta Zoran Popović Bože Peričića 34 Šibenik	Investitor:	ŽUPANIJSKI SUD ŠIBENIK, Stjepana Radića 81, OIB 88341107822
	Građevina:	Uređenje dvije sobe na drugom katu postojećeg objekta Suda u Šibeniku
	Glavni projektant:	Zoran Popović ing.arh. Z.O.P.: ŽS-01-2022
	Projektant:	Zoran Popović ing.arh. T.D.: ŽS-01-2022

Zoran Popović ing. arh., djelatnik je Ureda ovlaštenog arhitekta Zorana Popovića ia , Šibenik

I.9. IZJAVA GLAVNOG PROJEKTANTA O MEĐUSOBNOJ USKLAĐENOSTI DIJELOVA GLAVNOG PROJEKTA

OVLAŠTENI

PROJEKTANT: Zoran Popović ing. arh.
Ured ovlaštenog arhitekta Zoran Popović,
Bože Peričića 34 Šibenik

OZNAKA RJ. UPISA

U IMENIK OVL. ARH.: R.BR. 1348

INVESTITOR: ŽUPANIJSKI SUD ŠIBENIK, Stjepana Radića 81, OIB 88341107822

GRAĐEVINA: Uređenje dvije sobe na drugom katu postojećeg objekta Suda u Šibeniku

LOKACIJA: Stjepana Radića 81, 22000 Šibenik

k.č. 2788/1 k.o. Šibenik

RAZINA OBRADE: GLAVNI PROJEKT / IZVEDBENI PROJEKT

VRSTA PROJEKTA: ARHITEKTONSKI PROJEKT

IZVRŠITELJ: Ured ovlaštenog arhitekta Zoran Popović, Bože Peričića 34, Šibenik

Z.O.P.: ŽS-01-2022

TD: ŽS-01-2022

DATUM: kolovoz 2022.

prilaže se :

I Z J A V A

Izjavljuje se, u skladu sa odrednicama Zakona o gradnji (NN RH br. 153/13, 20/17, 39/19, 125/19), vezano za članak 52., stavak 1., da su međusobno usklađeni arhitektonski projekt i projekt mehaničke otpornosti i stabilnosti.

Šibenik, kolovoz 2022.

GLAVNI PROJEKTANT
OVLAŠTENI ARHITEKT :

Zoran Popović ing. arh.

Ured ovlaštenog arhitekta Zoran Popović Bože Peričića 34 Šibenik	Investitor:	ŽUPANIJSKI SUD ŠIBENIK, Stjepana Radića 81, OIB 88341107822	
	Građevina:	Uređenje dvije sobe na drugom katu postojećeg objekta Suda u Šibeniku	
	Glavni projektant:	Zoran Popović ing.arh.	Z.O.P.: ŽS-01-2022
	Projektant:	Zoran Popović ing.arh.	T.D.: ŽS-01-2022

Na temelju "Zakona o zaštiti na radu" (NN NN 71/14, 118/14, 154/14), a nakon izvršene provjere tehničke dokumentacije izdaje se:

I.10. ISPRAVA O PRIMJENI PRAVILA ZAŠTITE NA RADU

OVLAŠTENI

PROJEKTANT: Zoran Popović ing. arh.
Ured ovlaštenog arhitekta Zoran Popović,
Bože Peričića 34 Šibenik

OZNAKA RJ. UPISA

U IMENIK OVL. ARH.: R.BR. 1348

INVESTITOR: ŽUPANIJSKI SUD ŠIBENIK, Stjepana Radića 81, OIB 88341107822

GRAĐEVINA: Uređenje dvije sobe na drugom katu postojećeg objekta Suda u Šibeniku

LOKACIJA: Stjepana Radića 81, 22000 Šibenik

k.č. 2788/1 k.o. Šibenik

RAZINA OBRADE: GLAVNI PROJEKT / IZVEDBENI PROJEKT

VRSTA PROJEKTA: ARHITEKTONSKI PROJEKT

IZVRŠITELJ: Ured ovlaštenog arhitekta Zoran Popović, Bože Peričića 34, Šibenik

Z.O.P.: ŽS-01-2022

TD: ŽS-01-2022

DATUM: kolovoz 2022.

I S P R A V A

Kojom se potvrđuje da gore navedena projektna dokumentacija sadrži tehnička rješenja za primjenu pravila i propisa zaštite na radu, te da je ista izrađena sukladno s ovim Zakonom, tehničkim normativima i normama i kojima projektirani objekt mora udovoljiti kada bude u upotrebi.

Šibenik, kolovoz 2022.

OVLAŠTENI PROJEKTANT :

Zoran Popović ing. arh.

Ured ovlaštenog arhitekta Zoran Popović Bože Peričića 34 Šibenik	Investitor:	ŽUPANIJSKI SUD ŠIBENIK, Stjepana Radića 81, OIB 88341107822
	Građevina:	Uređenje dvije sobe na drugom katu postojećeg objekta Suda u Šibeniku
	Glavni projektant:	Zoran Popović ing.arh.
	Projektant:	Zoran Popović ing.arh.
		Z.O.P.: ŽS-01-2022 T.D.: ŽS-01-2022

I.11. PRIKAZ TEHNIČKIH RJEŠENJA ZA PRIMJENU PROPISA I PRAVILA ZAŠTITE NA RADU

("Zakon o zaštiti na radu" NN 71/14, 118/14, 154/14)

OVLAŠTENI

PROJEKTANT: Zoran Popović ing. arh.
Ured ovlaštenog arhitekta Zoran Popović,
Bože Peričića 34 Šibenik

OZNAKA RJ. UPISA

U IMENIK OVL. ARH.: R.BR. 1348

INVESTITOR: ŽUPANIJSKI SUD ŠIBENIK, Stjepana Radića 81, OIB 88341107822

GRAĐEVINA: Uređenje dvije sobe na drugom katu postojećeg objekta Suda u Šibeniku

LOKACIJA: Stjepana Radića 81, 22000 Šibenik

k.č. 2788/1 k.o. Šibenik

RAZINA OBRADE: GLAVNI PROJEKT / IZVEDBENI PROJEKT

VRSTA PROJEKTA: ARHITEKTONSKI PROJEKT

IZVRŠITELJ: Ured ovlaštenog arhitekta Zoran Popović, Bože Peričića 34, Šibenik

Z.O.P.: ŽS-01-2022

TD: ŽS-01-2022

DATUM: kolovoz 2022.

PRIMJENJENI PROPISI I PRAVILNICI:

Zakon o gradnji (NN RH br. 153/13, 20/17, 39/19, 125/19)
 Zakon o zaštiti na radu (NN 71/14, 118/14, 154/14)
 Zakon o inspektoratu rada (NN 19/14)
 Zakon o zaštiti od požara (NN92/10)
 Zakon o zaštiti od buke (NN 30/09)
 Zakon o kemikalijama (NN 150/05, 53/08, 49/11)
 Zakon o održivom gospodarenju otpadom (NN 094/2013)
 Zakon o vodi za ljudsku potrošnju (NN 056/13)
 Zakon o zapaljivim tekućinama i plinovima (NN 108/95, 56/10)
 Pravilnik o izradi procjene opasnosti (NN 48/97, 114/02, 126/03, 144/09)
 Pravilnik o uvjetima i stručnim znanjima za imenovanje koordinatora za zaštitu na radu te polaganje stručnog ispita (NN 101/09, 40/10)
 Pravilnik o zaštiti na radu za mjesta rada (NN 29/13)
 Pravilnik o sigurnosnim znakovima (NN 29/05)
 Pravilnik o sigurnosti strojeva (NN28/11)
 Pravilnik o zaštiti na radu na privremenim ili pokretnim gradilištima (NN 51/08)
 Pravilnik o zaštiti na radu pri utovaru i istovaru tereta (NN 49/86)
 Pravilnik o zaštiti na radu pri ručnom prenošenju tereta (NN 42/05)
 Pravilnik o uporabi osobnih zaštitnih sredstava (NN 39/06)
 Pravilnik o sigurnosti i zdravlju pri uporabi radne opreme (NN 21/08)
 Pravilnik o sigurnosti i zaštiti zdravlja pri radu s računalom (NN 69/05)

Ured ovlaštenog arhitekta Zoran Popović Bože Peričića 34 Šibenik	Investitor:	ŽUPANIJSKI SUD ŠIBENIK, Stjepana Radića 81, OIB 88341107822
	Građevina:	Uređenje dvije sobe na drugom katu postojećeg objekta Suda u Šibeniku
	Glavni projektant:	Zoran Popović ing.arh.
	Projektant:	Zoran Popović ing.arh.
		Z.O.P.: ŽS-01-2022 T.D.: ŽS-01-2022

Pravilnik o poslovima s posebnim uvjetima rada(NN 5/84)
Pravilnik o listi strojeva i uređaja s povećanim opasnostima
(NN 47/02)Vidi: čl.21. st.3. Pravilnika o sigurnosti strojeva (NN 28/11) -
Pravilnik o zaštiti radnika od izloženosti buci na radu(NN 46/08)
Pravilnik o zaštiti radnika od rizika zbog izloženosti vibracijama na radu(NN 155/08)
Pravilnik o mjerama zaštite od buke izvora na otvorenom prostoru (NN 156/08)
Pravilnik o sigurnosti i zdravlju pri radu s električnom energijom(NN 88/12)
Pravilnik o najmanjim zahtjevima sigurnosti i zaštite zdravlja radnika te tehničkom nadgledanju
postrojenja , opreme, instalacija i uređaja u prostorima ugroženim eksplozivnom atmosferom
(NN 39/06, 106/07)
Pravilnik o zaštiti na radu pri preradi nemetalnih sirovina(NN 10/86)
Vidi: čl.22. Pravilnika o zaštiti radnika od rizika zbog izlaganja azbestu (NN 40/07)
Pravilnik o pružanju prve pomoći radnicima na radu(NN 56/83)
Pravilnik o uvjetima glede prostora, opreme i zaposlenika pravnih osoba koje obavljaju stručne poslove
zaštite od buke(NN 91/07)
Pravilnik o sadržaju plana zaštite od požara i tehnoloških eksplozija(NN 35/94, 55/94-ispravak) -
Pravilnik o uvjetima za vatrogasne pristupe(NN 35/94, 55/94-ispravak, 142/03)
Pravilnik o ispitivanju radnog okoliša te strojeva i uređaja s povećanim opasnostima (NN 114/2002)
Pravilnik o parametrima sukladnosti i metodama analize vode za ljudsku potrošnju (NN 125/13, 41/13)
Pravilnik o osiguranju pristupačnosti građevina osobama s invaliditetom i smanjene pokretljivosti (NN
78/13)
Pravilnik o uvjetima za obavljanje djelatnosti proizvodnje, stavljanja na tržište i korištenja opasnih
kemikalija (NN 99/13)
Pravilnik o zaštiti od požara ugostiteljskih objekata(NN (100/99)
Pravilnik o obavljanju poslova zaštite na radu (NN 112/14)
Pravilnik o izradi procjene rizika (NN 112/14)
Pravilnik o osposobljavanju iz zaštite na radu i polaganju stručnog ispita (NN 112/14)
Pravilnik o ovlaštenjima za poslove zaštite na radu (NN 112/14, 84/15)
Pravilnik o sigurnosti i zaštiti zdravlja na radu trudne radnice, radnice koja je nedavno rodila i radnice
koja doji NN (91/15)
Pravilnik o zaštiti radnika od rizika zbog izloženosti opasnim kemikalijama na radu NN (91/15)
Pravilnik o sanitarno-tehničkim i higijenskim uvjetima bazenskih kupališta te o zdravstvenoj ispravnosti
bazenskih voda (NN 107/12 i 88/14)

Šibenik, kolovoz 2022.

OVLAŠTENI PROJEKTANT :

Zoran Popović ing. arh.

Ured ovlaštenog arhitekta Zoran Popović Bože Peričića 34 Šibenik	Investitor:	ŽUPANIJSKI SUD ŠIBENIK, Stjepana Radića 81, OIB 88341107822
	Građevina:	Uređenje dvije sobe na drugom katu postojećeg objekta Suda u Šibeniku
	Glavni projektant:	Zoran Popović ing.arh. Z.O.P.: ŽS-01-2022
	Projektant:	Zoran Popović ing.arh. T.D.: ŽS-01-2022

Na temelju članka 14. Zakona o zaštiti od požara (NN 91/10), a nakon izvršene provjere tehničke dokumentacije izdaje se:

I.12. ISPRAVA O PRIMJENI PRAVILA ZAŠTITE OD POŽARA

OVLAŠTENI

PROJEKTANT: Zoran Popović ing. arh.
Ured ovlaštenog arhitekta Zoran Popović,
Bože Peričića 34 Šibenik

OZNAKA RJ. UPISA

U IMENIK OVL. ARH.: R.BR. 1348

INVESTITOR: ŽUPANIJSKI SUD ŠIBENIK, Stjepana Radića 81, OIB 88341107822

GRAĐEVINA: Uređenje dvije sobe na drugom katu postojećeg objekta Suda u Šibeniku

LOKACIJA: Stjepana Radića 81, 22000 Šibenik

k.č. 2788/1 k.o. Šibenik

RAZINA OBRADE: GLAVNI PROJEKT / IZVEDBENI PROJEKT

VRSTA PROJEKTA: ARHITEKTONSKI PROJEKT

IZVRŠITELJ: Ured ovlaštenog arhitekta Zoran Popović, Bože Peričića 34, Šibenik

Z.O.P.: ŽS-01-2022

TD: ŽS-01-2022

DATUM: kolovoz 2022.

I S P R A V A

Kojom se potvrđuje da gore navedena projektna dokumentacija sadrži tehnička rješenja za primjenu pravila i propisa zaštite od požara, te da je ista izrađena sukladno s ovim Zakonom, tehničkim normativima i normama i kojima projektirani objekt mora udovoljiti kada bude u upotrebi.

Šibenik, kolovoz 2022.

OVLAŠTENI PROJEKTANT :

Zoran Popović ing. arh.

Ured ovlaštenog arhitekta Zoran Popović Bože Peričića 34 Šibenik	Investitor:	ŽUPANIJSKI SUD ŠIBENIK, Stjepana Radića 81, OIB 88341107822
	Građevina:	Uređenje dvije sobe na drugom katu postojećeg objekta Suda u Šibeniku
	Glavni projektant:	Zoran Popović ing.arh.
	Projektant:	Zoran Popović ing.arh.
		Z.O.P.: ŽS-01-2022
		T.D.: ŽS-01-2022

I.13. PRIKAZ TEHNIČKIH RJEŠENJA ZA PRIMJENU PROPISA I PRAVILA ZAŠTITE OD POŽARA (Zakon o zaštiti od požara NN 91/10)

OVLAŠTENI

PROJEKTANT: Zoran Popović ing. arh.
Ured ovlaštenog arhitekta Zoran Popović,
Bože Peričića 34 Šibenik

OZNAKA R.J. UPISA

U IMENIK OVL. ARH.: R.BR. 1348

INVESTITOR: ŽUPANIJSKI SUD ŠIBENIK, Stjepana Radića 81, OIB 88341107822

INVESTITOR: ŽUPANIJSKI SUD ŠIBENIK, Stjepana Radića 81, OIB 88341107822

GRAĐEVINA: Uređenje dvije sobe na drugom katu postojećeg objekta Suda u Šibeniku

LOKACIJA: Stjepana Radića 81, 22000 Šibenik

k.č. 2788/1 k.o. Šibenik

RAZINA OBRADE: GLAVNI PROJEKT / IZVEDBENI PROJEKT

VRSTA PROJEKTA: ARHITEKTONSKI PROJEKT

IZVRŠITELJ: Ured ovlaštenog arhitekta Zoran Popović, Bože Peričića 34, Šibenik

Z.O.P.: ŽS-01-2022

TD: ŽS-01-2022

DATUM: kolovoz 2022.

PRIMJENJENI PROPISI I PRAVILNICI:

Zakon o gradnji NN RH br. 153/13, 20/17, 39/19, 125/19
 Zakon o zaštiti od požara (NN 92/10)
 Zakon o normizaciji (NN 80/13)
 Zakon o tehničkim zahtjevima za proizvode i ocjenjivanju sukladnosti(NN 80/13 I 14/14)
 Pravilnik o uvjetima za vatrogasne pristupe (NN 35/94, 55/94-ispravak i 142/03),
 Pravilnik o vatrogasnim aparatima (N.N. 101/11, 74/13)
 Pravilnik o hidrantskoj mreži za gašenje požara (NN 8/06),
 Pravilnik o otpornosti na požar i drugim zahtjevima koje građevine moraju zadovoljiti u slučaju požara (NN 29/2013, 87/2015)
 Pravilnik o razvrstavanju građevina u skupine po zahtjevnosti mjera zaštite od požara (NN 56/12, 61/12)
 Pravilnik o sadržaju elaborata zaštite od požara (NN 51/12)
 Pravilnik o sustavima za dojavu požara (NN 56/99),
 Pravilnik o tehničkim normativima za električne instalacije niskig napona (SL 45/83, preuzet NN53/91 , 05/02)
 Pravilnik o mjerama zaštite od požara kod građenja (NN 141/11)
 Tehnički propis o sustavima ventilacije, djelomične klimatizacije i klimatizacije zgrada (NN03/07),
 Tehnički propis za sustave zaštite od djelovanja munje na građevinama (NN 87/08 i 33/10),
 Tehnički propis za niskonaponske električne instalacije (NN 05/10),
 Norme skupine HRN DIN 4102 dio 1-18
 Norme skupine HRN DIN 18 095 - dio 1 i 2
 Norme skupine HRN EN 13501 dio 2-5
 Norme skupine HRN EN 1363 – 1366
 Norme skupine HRN EN 1634

Ured ovlaštenog arhitekta Zoran Popović Bože Peričića 34 Šibenik	Investitor:	ŽUPANIJSKI SUD ŠIBENIK, Stjepana Radića 81, OIB 88341107822	
	Građevina:	Uređenje dvije sobe na drugom katu postojećeg objekta Suda u Šibeniku	
	Glavni projektant:	Zoran Popović ing.arh.	Z.O.P.: ŽS-01-2022
	Projektant:	Zoran Popović ing.arh.	T.D.: ŽS-01-2022

PRIKAZ TEHNIČKIG RJEŠENJA I MJERA

Za izradu objekata / građevinskog dijela i instalacija / odabrani su nezapaljivi i teško gorivi materijali. Unutar građevine se ne izvode rizični tehnološki procesi ili koriste eksplozivni i zapaljivi materijali. Zbog niskog požarnog opterećenja i blizine vatrogasne postrojbe zaštita od požara bi se osigurala pomoću aparata za gašenje suhim prahom i drugim priručnim sredstvima što je opisano u Elaboratu zaštite od požara. Opremu je potrebno redovito održavati i kontrolirati.

Šibenik, kolovoz 2022.

OVLAŠTENI PROJEKTANT :
Zoran Popović ing. arh.

Ured ovlaštenog arhitekta Zoran Popović Bože Peričića 34 Šibenik	Investitor:	ŽUPANIJSKI SUD ŠIBENIK, Stjepana Radića 81, OIB 88341107822	
	Građevina:	Uređenje dvije sobe na drugom katu postojećeg objekta Suda u Šibeniku	
	Glavni projektant:	Zoran Popović ing.arh.	Z.O.P.: ŽS-01-2022
	Projektant:	Zoran Popović ing.arh.	T.D.: ŽS-01-2022

I.14. POSEBNI UVJETI

Ured ovlaštenog arhitekta Zoran Popović Bože Peričića 34 Šibenik	Investitor:	ŽUPANIJSKI SUD ŠIBENIK, Stjepana Radića 81, OIB 88341107822
	Građevina:	Uređenje dvije sobe na drugom katu postojećeg objekta Suda u Šibeniku
	Glavni projektant:	Zoran Popović ing.arh.
	Projektant:	Zoran Popović ing.arh.
		Z.O.P.: ŽS-01-2022 T.D.: ŽS-01-2022



REPUBLIKA HRVATSKA
MINISTARSTVO KULTURE I MEDIJA

Uprava za zaštitu kulturne baštine
Konzervatorski odjel u Šibeniku

Klasa: UP/I- 612-08/22-04/2028
Ur. broj: 532-05-02-14/2-21-2

Šibenik, 10. listopada 2022.

Ministarstvo kulture i medija, Uprava za zaštitu kulturne baštine, Konzervatorski odjel u Šibeniku, na temelju članka 62. u svezi s člankom 6. stavkom 1. točka 12. Zakona o zaštiti i očuvanju kulturnih dobara ("Narodne novine" br. 69/99, 151/03, 157/03, 87/09, 88/10, 61/11, 25/12, 136/12, 157/13, 152/14, 98/15, 44/17, 90/18, 32/20, 62/20, 117/21), rješavajući zahtjev koji je podnio Ured ovlaštenog arhitekta Zoran Popović, Bože Peričića 34, 22000 Šibenik, OIB 30214635825 za investitora Županijski sud Šibenik, Stjepana Radića 81, OIB 88341107822 za izdavanje prethodnog odobrenja za otvaranje otvora vrata u nosivom zidu i uređenje dvije sobe na drugom katu zgrade Županijskog suda u Šibeniku, na kat. čest. 2788/1 k.o. Šibenik u Šibeniku, na adresi Stjepana Radića 81, Šibenik, donosi

RJEŠENJE

- Izdaje se prethodno odobrenje Županijskom sudu Šibenik, Stjepana Radića 81, 22000 Šibenik, OIB 88341107822, zastupanog po Uredu ovlaštenog arhitekta Zoran Popović, Bože Peričića 34, 22000 Šibenik za otvaranje otvora vrata u nosivom zidu i uređenje dvije sobe na drugom katu zgrade Županijskog suda u Šibeniku, na kat. čest. 2788/1 k.o. Šibenik u Šibeniku prema priloženom glavnom projektu / izvedbeni projekt pod oznakom Z.O.P.: ŽS-01-2022 koji je izradio Ured ovlaštenog arhitekta Zoran Popović, Šibenik, glavni projektant je Zoran Popović, ing.arh.
Glavni / izvedbeni projekt se sastoji od:
Mapa 1 – Arhitektonski projekt pod oznakom TD: ŽS-01-2022 koji je izradio glavni projektant Zoran Popović, ing. arh., u Šibeniku, kolovoz 2022. godine,
Mapa 2 – Građevinski projekt – Projekt mehaničke otpornosti i stabilnosti koji je izradio Građevinski projekt d.o.o. Šibenik, projektant Marko Maglov, dipl. ing. građ. pod oznakom T.D.: 294/22 u Šibeniku, kolovoz 2022. godine,
te je ovjeren i u prilogu je ovom rješenju.
- Žalba ne odgađa izvršenje ovoga Rješenja.

Obrazloženje

Ured ovlaštenog arhitekta Zoran Popović, Bože Peričića 34, 22000 Šibenik, OIB 30214635825 podnio je zahtjev za investitora Županijski sud Šibenik, Stjepana Radića 81, OIB 88341107822 za izdavanje prethodnog odobrenja za otvaranje otvora vrata u nosivom zidu i uređenje dvije sobe na drugom katu zgrade Županijskog suda u Šibeniku, na kat. čest. 2788/1 k.o. Šibenik u Šibeniku, na adresi Stjepana Radića 81, Šibenik

Ured ovlaštenog arhitekta Zoran Popović Bože Peričića 34 Šibenik	Investitor:	ŽUPANIJSKI SUD ŠIBENIK, Stjepana Radića 81, OIB 88341107822
	Građevina:	Uređenje dvije sobe na drugom katu postojećeg objekta Suda u Šibeniku
	Glavni projektant:	Zoran Popović ing.arh.
	Projektant:	Zoran Popović ing.arh.
		Z.O.P.: ŽS-01-2022 T.D.: ŽS-01-2022

Predmetna građevina - Zgrada Suda sa zatvorom u Šibeniku, na katastarskim česticama 2788/1 i 2788/2 k. o. Šibenik, zaštićena je kao kulturno dobro Rješenjem koje je izdalo Ministarstvo kulture Klasa: UP/I-612-08/05-06/1411, Ur. broj: 532-04-01-1/4-06-2 u Zagrebu od 23. 02. 2006. godine i upisana je u Registar kulturnih dobara Republike Hrvatske kao nepokretno kulturno dobro pod oznakom Z-2562, broj narodnih novina NN 124/2006.

Projektom je predviđeno uređenje dvije sobe na drugom katu postojeće zgrade Suda u Šibeniku, čime je obuhvaćena jedna postojeća veća soba s dva prozora od koje je potrebno pregrađivanjem napraviti dvije sobe za suce. Uz pregrađivanje potrebno je probiti u nosivom zidu novi otvor vrata između sobe i hodnika kao ulazna vrata u novu sobu.

Nosivi zidovi su od opeke, obostrano žbukani, debljine 60 cm. Kod probijanja novog otvora izvest će se armirano-betonski serklaži i nadvoj prema statičkom proračunu. Postojeći nosivi zid u kojem se probija otvor se zidarski obrađuje, žbuka i boja. Postojeća ulazna vrata iz hodnika u sobe su puna drvena, a otvori u nosivom zidu su obloženi drvom s ukrasima i profilacijama u čitavoj debljini zida i u pogledima obostrano, te se ista takva vrata po uzoru na postojeća trebaju izraditi sukladno detaljnim nacrtima glavnog / izvedbenog projekta.

Postojeći hrastov pod se ne mijenja, a uz novoformirani pregradni zid postavlja se novi sokli po uzoru na postojeći. Novoformirani pregradni zid izvodi se iz gipskartonskih ploča obostrano i s 10 cm izolacije kamene vune između ploča.

Postojeći strop se ne mijenja. Predviđena je manja izmjena rasvjete odnosno elektroinstalacije kako bi obje sobe imale odvojen prekidač za rasvjetu koja se zadržava.

Izmjenama koje su predviđene projektom neće se narušiti vrijednost kulturnog dobra.

U skladu s navedenim, te s obzirom na utvrđeno činjenično stanje izdaje se rješenje kakvo je dano u dispozitivu.

Prema članku 62. stavak 5. Zakona o zaštiti i očuvanju kulturnih dobara (NN 69/99, 151/03, 157/03, 87/09, 88/10, 61/11 i 25/12, 136/12, 157/13, 152/14, 98/15, 44/17, 90/18, 32/20, 62/20, 117/21) predviđa se da žalba ne odgađa izvršenje rješenja.

Uputa o Pravnom lijeku:

Protiv ovog Rješenja može se izjaviti žalba Povjerenstvu za žalbe pri Ministarstvu kulture i medija Republike Hrvatske u roku 15 dana od dana dostave rješenja uz napomenu da se stranke imaju pravo odreći prava na žalbu od dana primitka prvostupanjskog rješenja do dana isteka roka za izjavljivanje žalbe.

Žalba se predaje Konzervatorskom odjelu u Šibeniku, Stube Jurja Čulinovića 1/III, Šibenik, u pisanom obliku neposredno ili poštom, a može se izjaviti i u zapisnik.

Na žalbu se sukladno članku 9. stavku 2. točka 29. Zakona o upravnim pristojbama dobara („Narodne novine“ br. 115/16) ne plaća upravna pristojba.



Po ovlasti ministrice:
Počelnica:
Angela Bujas, prof.

Angela Bujas

Dostaviti:

1. Ured ovlaštenog arhitekta Zoran Popović, Bože Peričića 34, 22000 Šibenik, s povratnicom
2. Županijski sud u Šibeniku, Ured predsjednice Županijskog suda gđe. Nives Nikolac, Stjepana Radića 81, 22000 Šibenik, s povratnicom

Ured ovlaštenog arhitekta Zoran Popović Bože Peričića 34 Šibenik	Investitor:	ŽUPANIJSKI SUD ŠIBENIK, Stjepana Radića 81, OIB 88341107822	
	Građevina:	Uređenje dvije sobe na drugom katu postojećeg objekta Suda u Šibeniku	
	Glavni projektant:	Zoran Popović ing.arh.	Z.O.P.: ŽS-01-2022
	Projektant:	Zoran Popović ing.arh.	T.D.: ŽS-01-2022

II. Tehnički dio

- II.1. Projektni zadatak
- II.2. Tehnički opis
- II.3. Program kontrole i osiguranja kakvoće
- II.4. Projektirani vijek uporabe građ. i uvjeti za njeno održavanje

Ured ovlaštenog arhitekta Zoran Popović Bože Peričića 34 Šibenik	Investitor:	ŽUPANIJSKI SUD ŠIBENIK, Stjepana Radića 81, OIB 88341107822
	Građevina:	Uređenje dvije sobe na drugom katu postojećeg objekta Suda u Šibeniku
	Glavni projektant:	Zoran Popović ing.arh.
	Projektant:	Zoran Popović ing.arh.
		Z.O.P.: ŽS-01-2022
		T.D.: ŽS-01-2022

OVLAŠTENI

PROJEKTANT: Zoran Popović ing. arh.
Ured ovlaštenog arhitekta Zoran Popović,
Bože Peričića 34 Šibenik

OZNAKA RJ. UPISA

U IMENIK OVL. ARH.: R.BR. 1348

INVESTITOR: ŽUPANIJSKI SUD ŠIBENIK, Stjepana Radića 81, OIB 88341107822

GRAĐEVINA: Uređenje dvije sobe na drugom katu postojećeg objekta Suda u Šibeniku

LOKACIJA: Stjepana Radića 81, 22000 Šibenik

k.č. 2788/1 k.o. Šibenik

RAZINA OBRADE: GLAVNI PROJEKT / IZVEDBENI PROJEKT

VRSTA PROJEKTA: ARHITEKTONSKI PROJEKT

IZVRŠITELJ: Ured ovlaštenog arhitekta Zoran Popović, Bože Peričića 34, Šibenik

Z.O.P.: ŽS-01-2022

TD: ŽS-01-2022

DATUM: kolovoz 2022.

II.1. PROJEKTNI ZADATAK

Projektom zadatkom postavljene su zahtjevi prema kojima treba izraditi:

- projektno tehničku dokumentaciju za uređenje dvije sobe na drugom katu postojećeg objekta Suda u Šibeniku

GLAVNI PROJEKT / IZVEDBENI PROJEKT

Ovim projektom je predviđeno uređenje interijera - uređenje dvije sobe na drugom katu postojećeg objekta Suda u Šibeniku a sve u skladu s uvjetima nadležnog konzervatorskog zavoda u Šibeniku.

Šibenik, kolovoz 2022.

OVLAŠTENI PROJEKTANT :

Zoran Popović ing. arh.

Ured ovlaštenog arhitekta Zoran Popović Bože Peričića 34 Šibenik	Investitor:	ŽUPANIJSKI SUD ŠIBENIK, Stjepana Radića 81, OIB 88341107822
	Građevina:	Uređenje dvije sobe na drugom katu postojećeg objekta Suda u Šibeniku
	Glavni projektant:	Zoran Popović ing.arh. Z.O.P.: ŽS-01-2022
	Projektant:	Zoran Popović ing.arh. T.D.: ŽS-01-2022

OVLAŠTENI

PROJEKTANT: Zoran Popović ing. arh.
Ured ovlaštenog arhitekta Zoran Popović,
Bože Peričića 34 Šibenik

OZNAKA R.J. UPISA

U IMENIK OVL. ARH.: R.BR. 1348

INVESTITOR: ŽUPANIJSKI SUD ŠIBENIK, Stjepana Radića 81, OIB 88341107822

GRAĐEVINA: Uređenje dvije sobe na drugom katu postojećeg objekta Suda u Šibeniku

LOKACIJA: Stjepana Radića 81, 22000 Šibenik

k.č. 2788/1 k.o. Šibenik

RAZINA OBRADE: GLAVNI PROJEKT / IZVEDBENI PROJEKT

VRSTA PROJEKTA: ARHITEKTONSKI PROJEKT

IZVRŠITELJ: Ured ovlaštenog arhitekta Zoran Popović, Bože Peričića 34, Šibenik

Z.O.P.: ŽS-01-2022

TD: ŽS-01-2022

DATUM: kolovoz 2022.

II.2. TEHNIČKI OPIS

Uvod

Glavni projekt / izvedbeni projekt za uređenje dvije sobe na drugom katu postojećeg objekta Suda u Šibeniku izrađen je temeljem projektnog programa investitora.

Rekonstrukcijom i uređenjem interijera obuhvaćena je jedna postojeća soba od koje je potrebno pregrađivanjem napraviti dvije sobe. Uz pregrađivanje potrebno je probiti u nosivom zidu novi otvor između sobe i hodnika-ulazna vrata u novu sobu.

Posebne uvjete i suglasnost za gradnju predmetne građevine propisuje nadležno tijelo zaštite kulturne baštine.

Lokacija

Predmetna građevina je zgrada suda u Šibeniku, na adresi Stjepana Radića 81, 22000 Šibenik, k.č. 2788/1 k.o. Šibenik

Namjena građevine

Postojeća građevina je zgrada suda u Šibeniku, postojeća soba se nalazi na drugom katu zgrade suda.

Konstrukcija

Nosivi zidovi su od opeke, obostrano žbukani, debljine 60 cm.

Međukatna i krovna konstrukcija su drvene grede.

Prilikom probijanja novog otvora izvest će se armiranobetonski serklaži i nadvoj prema statičkom proračunu.

Ured ovlaštenog arhitekta Zoran Popović Bože Peričića 34 Šibenik	Investitor:	ŽUPANIJSKI SUD ŠIBENIK, Stjepana Radića 81, OIB 88341107822	
	Građevina:	Uređenje dvije sobe na drugom katu postojećeg objekta Suda u Šibeniku	
	Glavni projektant:	Zoran Popović ing.arh.	Z.O.P.: ŽS-01-2022
	Projektant:	Zoran Popović ing.arh.	T.D.: ŽS-01-2022

Podovi

Postojeći pod je hrastov parket. Uz novoformirani pregradni zid postavlja se novi sokl po uzoru na postojeći.

Strop

Postojeći strop se ne mijenja.

Zidovi

Postojeći nosivi zid koji u kojem se probija otvor se zidarski obrađuje, žbuka i boja. Pregradni zid koji se izvodi iz gipskartonskih ploča izvest će se obostrano sa duplom gipskartonskom pločom te sa 10 cm kamene vune između ploča.

Ukupna širina zida 15 cm.

Spoj gipskartonskog zida s postojećim nosivim zidovima i stropom izvest će se elastično prema detalju.

Zid će se gletati i bojati .

Unutarnja vrata

Projektom se predviđa ugradnja jednih vrata u novoformiranom otvoru između sobe i hodnika. Unutarnja vrata su puna drvena. Sve prema detaljnom nacrtu.

Elektroinstalacije

Zadržava se postojeća rasvjeta u prostoru . Potrebno je izvršiti manju rekonstrukciju elektroinstalacije na način da svaka soba ima odvojen prekidač za rasvjetu.

Grijanje i hlađenje

Ostaje postojeće (parapetni ventilkonvektori , centralno upravljani.)

Površina

Postojeća soba 34,75 m²

Nova soba 1 16,95 m²

Nova soba 2 16,95 m²

GLAVNI PROJEKTANT
OVLAŠTENI ARHITEKT :
Zoran Popović ing. arh.

Ured ovlaštenog arhitekta Zoran Popović Bože Peričića 34 Šibenik	Investitor:	ŽUPANIJSKI SUD ŠIBENIK, Stjepana Radića 81, OIB 88341107822
	Građevina:	Uređenje dvije sobe na drugom katu postojećeg objekta Suda u Šibeniku
	Glavni projektant:	Zoran Popović ing.arh.
	Projektant:	Zoran Popović ing.arh.
		Z.O.P.: ŽS-01-2022 T.D.: ŽS-01-2022

OVLAŠTENI

PROJEKTANT: Zoran Popović ing. arh.
Ured ovlaštenog arhitekta Zoran Popović,
Bože Peričića 34 Šibenik

OZNAKA R.J. UPISA

U IMENIK OVL. ARH.: R.BR. 1348

INVESTITOR: ŽUPANIJSKI SUD ŠIBENIK, Stjepana Radića 81, OIB 88341107822

GRAĐEVINA: Uređenje dvije sobe na drugom katu postojećeg objekta Suda u Šibeniku

LOKACIJA: Stjepana Radića 81, 22000 Šibenik

k.č. 2788/1 k.o. Šibenik

RAZINA OBRADE: GLAVNI PROJEKT / IZVEDBENI PROJEKT

VRSTA PROJEKTA: ARHITEKTONSKI PROJEKT

IZVRŠITELJ: Ured ovlaštenog arhitekta Zoran Popović, Bože Peričića 34, Šibenik

Z.O.P.: ŽS-01-2022

TD: ŽS-01-2022

DATUM: kolovoz 2022.

II.3. PROGRAM KONTROLE I OSIGURANJA KAKVOĆE

Program kontrole i osiguranje kakvoće predviđa opće uvjete i postupke za izradu predmetne građevine, kako bi se osigurala trajnost, funkcionalnost i pouzdanost tijekom eksploatacije.

1. OPĆI UVJETI

Za sve radove treba primjenjivati postojeće tehničke propise, građevinske norme, a upotrebljeni materijal koji izvoditelj dobavlja i ugrađuje mora odgovarati traženoj kvaliteti u projektnoj dokumentaciji.

Izvedba radova treba biti prema nacrtima, općim uvjetima i opisu radova, detaljima i pravilu struke. Eventualna odstupanja treba prethodno dogovoriti sa nadzornim inženjerom i projektantom za svaki pojedini slučaj.

Prije početka radova izvoditelj treba kontrolirati sve mjere potrebne za njegov rad, te pregledati sve podloge prema kojima će izvoditi radove. Naročitu pažnju kod toga treba posvetiti usaglašavanju građevinskih i instalaterskih nacрта.

Ako ustanovi neke razlike u mjerama, nedostatke ili pogreške u podlogama izvoditelj je dužan pravovremeno obavijestiti nadzornog inženjera i ovlaštenog projektanta, te zatražiti rješenje.

Tolerancija mjera izvedenih radova određene su uzancama zanata, odnosno prema odluci projektanta i nadzornog inženjera. Sva odstupanja od dogovorenih tolerantnih mjera dužan je izvoditelj otkloniti o svom trošku. To vrijedi za sve vrste radova, kao što su građevinski, obrtnički, montažerski, opremanje i ostali radovi.

Uskladištenje materijala treba provesti tako da materijal bude osiguran od vlaženja i lomova, jer se samo neoštećen i kvalitetan materijal može ugrađivati.

Ovo se odnosi na sve tvorničke proizvode, obrtničke proizvode i materijale za obrtničke radove. Isto vrijedi i za sva vezna sredstva.

Ured ovlaštenog arhitekta Zoran Popović Bože Peričića 34 Šibenik	Investitor:	ŽUPANIJSKI SUD ŠIBENIK, Stjepana Radića 81, OIB 88341107822	
	Građevina:	Uređenje dvije sobe na drugom katu postojećeg objekta Suda u Šibeniku	
	Glavni projektant:	Zoran Popović ing.arh.	Z.O.P.: ŽS-01-2022
	Projektant:	Zoran Popović ing.arh.	T.D.: ŽS-01-2022

Rad obuhvaća osim opisanog u troškovniku još i prijenose, prijevoze, dizanje, utovare i istovare materijala unutar gradilišta, pripremanje morta i betona, zaštićivanje konstrukcije od štetnih atmosferskih utjecaja i sve pomoćne radove kao što su ; skupljanje rasutog materijala, održavanje čistoće gradilišta i dr.

Skele podupore i razupore treba također predvidjeti u cjelini. Skele trebaju biti u skladu sa propisima HTZ. Iskopane rovove treba u načelu podupirati ako su dubine preko 1,00 m. Osim toga treba ukalkulirati sve potrebne zaštitne ograde, te rampe i mostove za prijevoz materijala po gradilištu, pripomoć obrtnicima i instalaterima kojima treba osigurati prostoriju za smještaj alata i pohranu materijala, ustupanje radne snage za dubljenje, probijanje i bušenje ukoliko proboji u konstrukciji nisu izvedeni prema projektu.

Izvoditelj građevinskih radova dužan je obrtnicima, instalaterima dati posebne skele za radove na visini većoj od 2,00 m.

Kad za vrijeme ljetnih vrućina, zime i kišnih dana treba osigurati konstrukciju od štetnih atmosferskih utjecaja, a u slučaju da dođe do oštećenja u slučaju prokišnjavanja i smrzavanja, izvoditelj će izvršiti popravke o svom trošku.

Izvoditelj treba provoditi čišćenje gradilišta od blata i osigurati odvodnju oborinske vode a nakon završetka radova ukloniti sve ograde i barake, te izvršiti poravnanje i čišćenje terena.

Svi građevinski radovi trebaju biti izvedeni solidno prema opisu, izvedbenim i armaturnim nacrtima i statičkom računu. Sve se ovo odnosi i na radove obrtnika.

U skladu sa postojećim zakonskim propisima investitor može na osnovu izvedbenog projekta, kad je isti revidiran i odobren od nadležnog organa, zaključiti ugovor o isporuci i montaži opreme i materijala po uobičajenim uvjetima za pojedinu vrstu radova.

Jedinične cijene obuhvaćaju sav rad, materijal i organizaciju u cilju izvršenja radova u potpunosti i u skladu sa projektom.

Način obračuna – naplate, te nepredviđene i naknadne radove investitor i izvoditelj regulirat će ponudbenim uvjetima.

Prije početka radova izvoditelj je dužan proučiti i provjeriti projektну dokumentaciju, kontrolirati kompletnost dokumentacije, te predložiti eventualno potrebne izmjene i dopune.

Također je dužan sve mjere u nacrtima provjeriti u naravi.

Eventualne izmjene materijala i način izvođenja tijekom izgradnje mogu se izvršiti isključivo pismenim dogovorom izvoditelja sa projektantom i investitorom.

Svako samovoljno odstupanje od projekta izvoditelj preuzima na vlastiti rizik.

BETONSKI I ARMIRANO BETONSKI RADOVI

Izvođenje arm. bet. radova na nosivoj konstrukciji objekta izvesti u svemu prema ovom statičkom proračunu te prema projektu betona kojeg izrađuje izvođač radova, a usvaja i potpisuje nadzorni inženjer.

Projekt betona treba sadržavati:

- sastav betonskih mješavina za projektirane klase betona
- plan betoniranja, organizaciju i opremu potrebnu za izvođenje
- način transporta i ugrađivanja betona
- način njegovanja ugrađenog betona
- program kontrolnih ispitivanja betona, uzimanjem probnih uzoraka

Izvođač radova treba voditi dokumentaciju na gradilištu prema pravilniku kojim dokazuje kvalitetu materijala, izvedenih radova te gotove konstrukcije.

Betoniranje pojedinog dijela nosive konstrukcije može otpočeti nakon pregleda:

Ured ovlaštenog arhitekta Zoran Popović Bože Peričića 34 Šibenik	Investitor:	ŽUPANIJSKI SUD ŠIBENIK, Stjepana Radića 81, OIB 88341107822	
	Građevina:	Uređenje dvije sobe na drugom katu postojećeg objekta Suda u Šibeniku	
	Glavni projektant:	Zoran Popović ing.arh.	Z.O.P.: ŽS-01-2022
	Projektant:	Zoran Popović ing.arh.	T.D.: ŽS-01-2022

- podloge
- skela
- oplate
- armature

SKELE I OPLATE

Skele i oplate trebaju biti tako konstruirane i izvedene da mogu preuzeti opterećenja i utjecaje koji nastaju u izvođenju radova, bez štetnih slijeganja i deformacija kako bi osigurali sigurnost i točnost elemenata konstrukcije predviđenu projektom konstrukcije.

Nadvišenje skela i oplate određuje se ovisno o rasponu konstrukcije i estetskom izgledu, a izvesti će se u sredini raspona arm. bet. ploča raspona od 6 i više metara u visini od cca. 2 cm.

Oplata konstrukcije mora biti takova da se za vrijeme betoniranja ne gube sastojci betona te da vanjsko lice betona udovoljava zahtjevima datim u projektu konstrukcije. Glatki beton, natur beton i slično.

Oplata treba biti tako konstruirana da se može lako skinuti bez oštećenja još neočvrstlog betona. Unutrašnje stranice oplata trebaju biti čiste i po potrebi premazane zaštitnim sredstvima koji ne smije biti štetan za beton i ne smije djelovati na promjenu boje betona, te na vezu armature i betona, ne smije štetno djelovati na materijal koji se naknadno nanosi na betonsku konstrukciju.

Oplata se skida po fazama bez potresa i udaraca, kad beton dovoljno očvrstne i to do 30% kod vertikalnih dijelova konstrukcije te 50% kod horizontalnih dijelova konstrukcije.

Ako je betonski element za vrijeme skidanja oplata dodatno opterećen čvrstoća betona mora odgovarati traženoj marci betona.

ARMATURA

Prema Tehničkom propisu za betonske konstrukcije (NN 139/09, 14/10,125/10,136/12) za armiranje betonskih konstrukcija i elemenata koristi se glatko betonsko željezo (GA) rebrasto betonsko željezo (RA) te hladno vučena glatka žica za proizvodnju mrežaste armature (MA).

Pri transportu i uskladištenju armature ne smije doći do njenog oštećenja i zaprljanja koja mogu umanjiti vezu između armature i betona, ne smije doći do gubitka oznake i do smanjenja nosivosti i presjeka zbog hrđanja.

Kod transporta i uskladištenja zavarenih mreža ne smije doći pored gore navedenog ni do nedopuštenih deformacija i razmicanja šipki armature.

Armatura se savija u hladnom stanju i nastavlja na način određen projektom konstrukcije.

ČELIK ZA ARMIRANJE

Kvaliteta armature mora biti u skladu sa Tehničkim propisom za betonske konstrukcije

Kvalitet ugrađene armature dokazuje se atestima proizvođača ili u skladu sa Tehničkim propisima za betonske konstrukcije.

Prije početka betoniranja pojedinog elementa konstrukcije potrebno je zapisnički utvrditi da li ugrađena armatura zadovoljava u pogledu:

- promjera, broja i položaja arm. šipki
- učvršćenje armature u oplati
- vrsta i kvaliteta armature

UGRADNJA BETONA

Beton se ugrađuje prema projektu betona. Ako se ugradnja betona u određenoj konstrukciji prekida moraju se poduzeti mjere da takav prekid ne utječe na smanjenje nosivosti i ostalih traženih svojstava konstrukcije.

Ured ovlaštenog arhitekta Zoran Popović Bože Peričića 34 Šibenik	Investitor:	ŽUPANIJSKI SUD ŠIBENIK, Stjepana Radića 81, OIB 88341107822
	Građevina:	Uređenje dvije sobe na drugom katu postojećeg objekta Suda u Šibeniku
	Glavni projektant:	Zoran Popović ing.arh. Z.O.P.: ŽS-01-2022
	Projektant:	Zoran Popović ing.arh. T.D.: ŽS-01-2022

Početna temperatura svježeg betona u fazi ugradnje ne smije biti niža od 45 stupnjeva ni viša od +30 stupnjeva.

Ako je temperatura betona izvan ovih granica potrebno je poduzeti mjere u skladu s Pravilnikom o tehničkim normativima za beton i armirani beton.

Transport svježeg betona do gradilišta te do samog mjesta ugradnje u oplatu treba biti takav da ne dolazi do pojave segregacije betona.

Ugrađivanje betona u oplatu izvesti mehanički s potrebnim vibriranjem.

NJEGOVANJE UGRAĐENOG BETONA

Neposredno nakon betoniranja beton mora biti zaštićen od:

- prebrzog isušivanja
- od brze izmjene topline
- od oborina i tekuće vode
- od vibracija koje mogu štetno utjecati na stvrdnjavanje betona

Beton se nakon ugradnje mora zaštititi da bi se osigurala zadovoljavajuća hidratacija na površini te izbjegla oštećenja zbog ranog i naglog skupljanja.

KONTROLA KVALITETE BETONA

Svaki dan kad se vrši betoniranje potrebno je uzeti jedan uzorak betona za svaku vrstu betona koji se ugrađuje prema grupama i konstrukcijama i to:

- temelji
- stupovi i zidovi
- ploče i nosači

Jedan uzorak ide na maksimum 15 m³ betona prema gore navedenim grupama.

Detaljan plan uzimanja uzoraka i kontrola kvalitete treba izraditi prema dinamičnom planu izvođenja radova.

Kontrolu kvalitete betonskih radova treba povjeriti za to registriranoj tvrtci. Svi detalji kontrole trebaju biti izvedeni prema Pravilniku o tehničkim normativima za beton i armirani beton.

Nakon skidanja oplata potrebno je vizualno pregledati konstrukciju zbog slučaja pojave gnijezda, segregacije i slično.

ZAVRŠNA OCJENA KVALITETE BETONA U KONSTRUKCIJI

Za beton kategorije B. II. mora se dati završna ocjena kvalitete betona, koja obuhvaća:

- dokumentacija o preuzimanju betona po partijama
- mišljenje o kvaliteti ugrađenog betona, koje se daje na temelju vizualnog pregleda konstrukcije, pregleda dokumentacije o građenju i verifikacija rezultata ispitivanja probnih uzoraka

Na temelju završne ocjene kvalitete betona u konstrukciji dokazuje se sigurnost i trajnost konstrukcije ili se traži naknadni dokaz kvalitete betona.

ODRŽAVANJE OBJEKTA

Betonske i armirano betonske konstrukcije moraju se održavati u stanju projektom predviđene sigurnosti i funkcionalnosti. Ako dođe do oštećenja konstrukcije, moraju se poduzeti potrebne mjere zaštite uključujući i sanaciju.

Projektom konstrukcije određuje se učestalost kontrolnih pregleda koji ne mogu biti duži od:

- 10 godina za javne i stambene zgrade

Projektom se predviđaju kontrolni pregledi koji se sastoje od:

Ured ovlaštenog arhitekta Zoran Popović Bože Peričića 34 Šibenik	Investitor:	ŽUPANIJSKI SUD ŠIBENIK, Stjepana Radića 81, OIB 88341107822	
	Građevina:	Uređenje dvije sobe na drugom katu postojećeg objekta Suda u Šibeniku	
	Glavni projektant:	Zoran Popović ing.arh.	Z.O.P.: ŽS-01-2022
	Projektant:	Zoran Popović ing.arh.	T.D.: ŽS-01-2022

- vizualnih pregleda u koje se uključuje snimanje položaja i veličina pukotina te oštećenja bitna za sigurnost konstrukcije
- kontrole progiba vitalnih elemenata konstrukcije pod stalnim opterećenjem.

Ako se na temelju gornjih pregleda ustanovi da je sigurnost konstrukcije smanjena u odnosu na projektirano stanje potrebno je zatražiti mišljenje projektanta.

ZIDARSKI RADOVI

Kod zidanja zidova potrebno je kontrolirati kvalitet i dimenzije opeka te njihovu čvrstoću. Za mortove potrebno je kontrolirati sastav morta i to vode, cementa i vapna te traženu marku morta. U tijeku građenja kontrolirati geometriju zida u odnosu na projekt a naročito okomitost i ravninu zida.

TERMOIZOLACIJE I ZVUČNE IZOLACIJE

Potrebno je provjeravati da li se upotrebljavaju materijali predviđeni projektom te dostaviti ateste proizvođača kako za izolacioni materijal tako i za sidra kojima se učvršćuju za konstrukciju.

STOLARSKI RADOVI

Drvo koje se koristi za izradu stolarije treba biti bez kvrga i smole, treba biti suho a postotak vlage dokazan atestom.

Za sve ostale materijale, iverice, panel ploče, iveral i sl. pribaviti ateste o kvaliteti.

Sav okov treba biti odabran u skladu s projektom te pravilima struke.

Sve plohe trebaju biti ravne i glatke i spremne za završnu obradu.

Ured ovlaštenog arhitekta Zoran Popović Bože Peričića 34 Šibenik	Investitor:	ŽUPANIJSKI SUD ŠIBENIK, Stjepana Radića 81, OIB 88341107822	
	Građevina:	Uređenje dvije sobe na drugom katu postojećeg objekta Suda u Šibeniku	
	Glavni projektant:	Zoran Popović ing.arh.	Z.O.P.: ŽS-01-2022
	Projektant:	Zoran Popović ing.arh.	T.D.: ŽS-01-2022

ZA INVESTITORA

1. Projekti su usklađeni s važećim normama i propisima.
2. Investitor može zaključiti ugovor o izvođenju radova s ovlaštenim izvođačem za vrstu poslova. Garancija za neometanu uporabu građevine temelji se na realizaciji sljedećih uvjeta:
 - da su radovi izvedeni na temelju projekta i tehničkog opisa
 - da se rabe proizvodi kojima svojstva udovoljavaju bitnim zahtjevima za građevinu
 - da se pri eventualnoj izmjeni ili dopuni izvedbe - odstupanje od projekta, zatraži stručno mišljenje projektanta te po suglasnom rješenju u cjelosti postupi.
3. Odstupanjem od uvjeta prethodne točke uskraćuje se projektantska odgovornost.
4. Predviđene radove treba izvesti u cjelosti prema tehničkom opisu, crtežima, prema važećim propisima, standardima i prema svim pravilima struke.
5. Izvoditelj ne smije mijenjati projekt bez pismenog odobrenja projektanta. U slučaju da investitor sa izvoditeljem napravi izmjene u projektu bez suglasnosti projektanta, projektant se neće smatrati odgovornim za eventualno loše funkcioniranje predmetnog projekta.
6. Izvoditelj garantira da su izvedeni radovi u vrijeme primopredaje u skladu sa projektom, ugovorom, važećim propisima, standardima i pravilima struke, te da nemaju mana koje onemogućavaju ili umanjuju karakteristike sustava za njegovu pravilnu upotrebu.
7. Izgrađena građevina smije se početi koristiti odnosno staviti u pogon nakon što tijelo graditeljstva izda dozvolu za njenu uporabu. Uporabna dozvola za izgrađenu građevinu izdaje se nakon obavljena tehničkog pregleda. Tehnički pregled obavlja povjerenstvo koje osniva tijelo graditeljstva.
8. Izvođač treba garantirati za izvedene radove. Garantni rok utvrđuje se ugovorom o gradnji između investitora i izvođača radova, tako da se izvođač radova obavezuje o svom trošku u garantnom roku otkloniti kvarove, osim onih koji su nastali mehaničkim oštećenjem ili nepravilnim korištenjem.
9. Pri izvođenju radova obavljaju se ispitivanja instalacija, te o tome sastavlja zapisnik kao i vode zabilješke u građevno-montažnom dnevniku. Prilikom ispitivanja obvezna je nazočnost nadzornog organa.
10. Izvoditelj je dužan dostaviti dokaze o kvaliteti upotrebljenog materijala, opreme i izvedenih radova. Za ugrađeni materijal i opremu izvoditelj je dužan dostaviti tvorničke ateste proizvođača, a kao dokaz o kvaliteti izvedenih radova, izvoditelj je dužan napraviti odgovarajuća ispitivanja i o tome sačiniti pisana izvješća.
11. Nakon dovršenja radova, izvođač je obavezan predati investitoru izvedbeni projekt sa ucrtanim izmjenama i dopunama u izvođenju, te sljedeću dokumentaciju:
 - uredno vođen građevinsko-montažni dnevnik,
 - dokaze o kvaliteti radova i ugrađenih proizvoda i opreme prema zahtjevima iz projekta, garantne listove ugrađene opreme,
 - potvrde (certifikate) sukladnosti te ispravnost izvedenih instalacija prema uputstvu iz tehničkog opisa.
12. Kvantitativni i prijem kakvoće gotove instalacije vrši povjerenstvo.
13. Korisniku instalacije treba uručiti upute za uporabu kao i upute u vezi održavanja sukladne njezinoj namjeni.

Šibenik, kolovoz 2022.

OVLAŠTENI PROJEKTANT :

Zoran Popović ing. arh.

Ured ovlaštenog arhitekta Zoran Popović Bože Peričića 34 Šibenik	Investitor:	ŽUPANIJSKI SUD ŠIBENIK, Stjepana Radića 81, OIB 88341107822
	Građevina:	Uređenje dvije sobe na drugom katu postojećeg objekta Suda u Šibeniku
	Glavni projektant:	Zoran Popović ing.arh.
	Projektant:	Zoran Popović ing.arh.
		Z.O.P.: ŽS-01-2022 T.D.: ŽS-01-2022

OVLAŠTENI

PROJEKTANT: Zoran Popović ing. arh.
Ured ovlaštenog arhitekta Zoran Popović,
Bože Peričića 34 Šibenik

OZNAKA R.J. UPISA

U IMENIK OVL. ARH.: R.BR. 1348

INVESTITOR: ŽUPANIJSKI SUD ŠIBENIK, Stjepana Radića 81, OIB 88341107822

GRAĐEVINA: Uređenje dvije sobe na drugom katu postojećeg objekta Suda u Šibeniku

LOKACIJA: Stjepana Radića 81, 22000 Šibenik

k.č. 2788/1 k.o. Šibenik

RAZINA OBRADE: GLAVNI PROJEKT / IZVEDBENI PROJEKT

VRSTA PROJEKTA: ARHITEKTONSKI PROJEKT

IZVRŠITELJ: Ured ovlaštenog arhitekta Zoran Popović, Bože Peričića 34, Šibenik

Z.O.P.: ŽS-01-2022

TD: ŽS-01-2022

DATUM: kolovoz 2022.

II.4. PROJEKTIRANI VIJEK UPORABE GRAĐEVINE I UVJETI ZA NJENO ODRŽAVANJE

Građevina je projektirana na način da vijek njene uporabe uz potrebno i zakonski predviđeno održavanje bude trajan.

Programom kontrole i osiguranje kakvoće predviđaju se opći uvjeti i postupci za izradu predmetne građevine, kako bi se osigurala trajnost, funkcionalnost i pouzdanost tijekom eksploatacije.

UVJETI ZA ODRŽAVANJE GRAĐEVINE

1. INSTALACIJE

Najvažniji elementi koje je potrebno periodično redovito održavati je ispravno stanje svih instalacija i instalacijskih postrojenja.

Potrebno je vršiti godišnju kontrolu instalacijskih sistema, te prema potrebi otkloniti eventualnu mogućnost kvara :

1.a. - Gromobransko uzemljenje / redovita kontrola spojeva i uzemljenja /.

1.b. - Elektro instalacija / kontrola dotrajalosti sistema /.

1.c. - Zaštita od požara / redovito održavanje svih elemenata protupožarne zaštite /.

Ured ovlaštenog arhitekta Zoran Popović Bože Peričića 34 Šibenik	Investitor:	ŽUPANIJSKI SUD ŠIBENIK, Stjepana Radića 81, OIB 88341107822	
	Građevina:	Uređenje dvije sobe na drugom katu postojećeg objekta Suda u Šibeniku	
	Glavni projektant:	Zoran Popović ing.arh.	Z.O.P.: ŽS-01-2022
	Projektant:	Zoran Popović ing.arh.	T.D.: ŽS-01-2022

2. OSNOVNI GRAĐEVNI ELEMENTI

Projektom se predviđa kontrola kroz trogodišnji period :

- 2.a. - Krovovi, hidroizolacijski sistemi, odvodnja oborinskih voda
- 2.b. - Načelna kontrola konstruktivnog sistema
- 2.c. - Svi komunikacijski elementi : stepeništa, rampe i sl. iz razloga sigurnosti kretanja

3. OTVORI I PROČELJA

Projektom se predviđa prema potrebi :

- 3.a. - Redovito održavanje vanjskih elemenata : prozora i vrata i sl. iz razloga toplinske i zvučne zaštite građevine
- 3.b. - Redovito održavanje pročelja građevine iz razloga mogućeg oštećenja i urušavanja dijelova fasadne obloge.

GLAVNI PROJEKTANT :

Zoran Popović ing. arh.

Ured ovlaštenog arhitekta Zoran Popović Bože Peričića 34 Šibenik	Investitor:	ŽUPANIJSKI SUD ŠIBENIK, Stjepana Radića 81, OIB 88341107822	
	Građevina:	Uređenje dvije sobe na drugom katu postojećeg objekta Suda u Šibeniku	
	Glavni projektant:	Zoran Popović ing.arh.	Z.O.P.: ŽS-01-2022
	Projektant:	Zoran Popović ing.arh.	T.D.: ŽS-01-2022

III Grafički dio

1.1 Tlocrt –postojeće stanje	mj. 1:50
1.2 Tlocrt –novo stanje	mj. 1:50
1.3 Pozicija 1 - vrata	mj. 1:20
1.4 Detalji	mj. 1:5

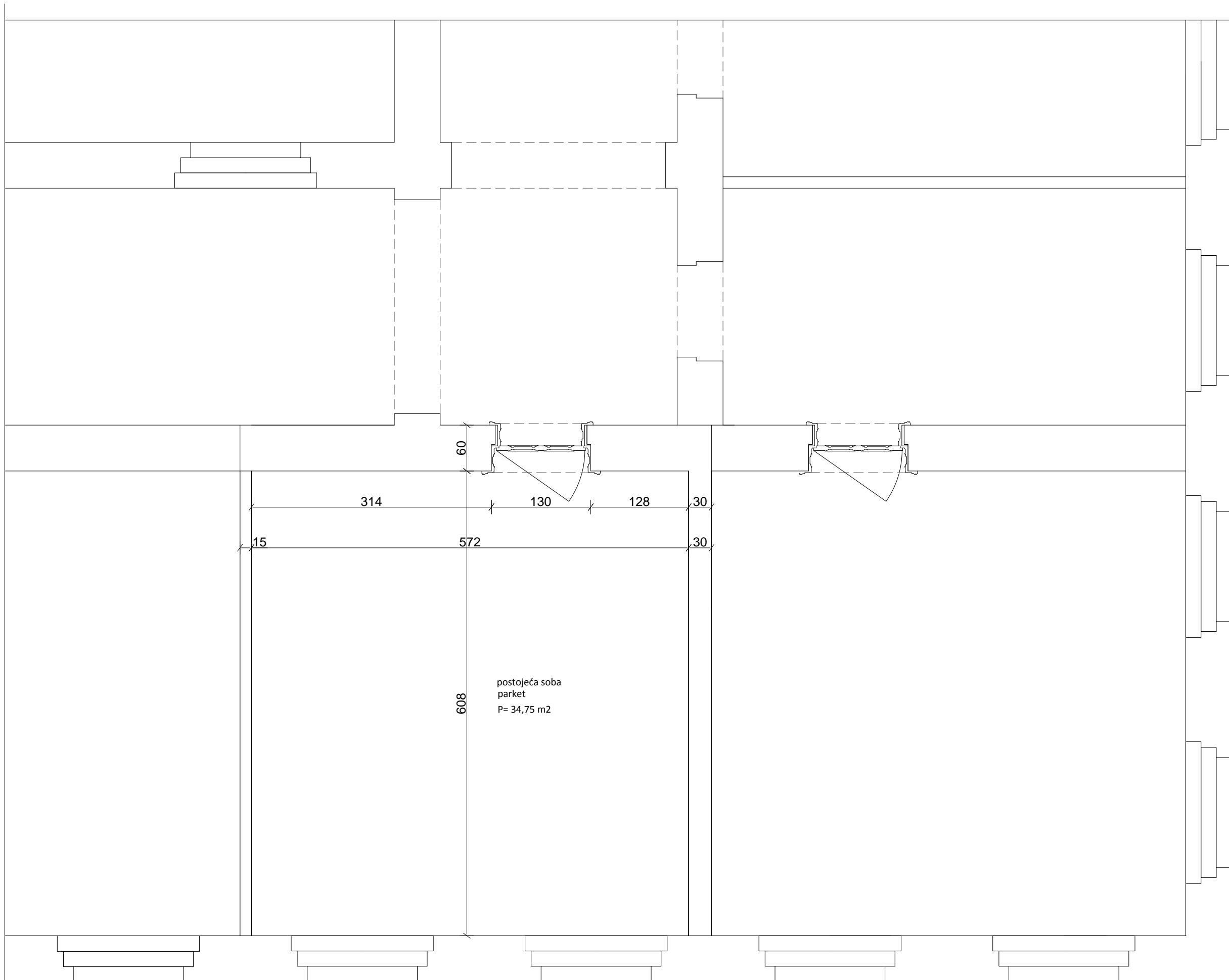

URED OVLAŠTENOG ARHITEKTA ZORAN POPOVIĆ BOŽE PERIČIĆA 34, ŠIBENIK		ZOP: ZS-01-2022 TD: ZS-01-2022
INVESTITORI:	ŽUPANIJSKI SUD ŠIBENIK STJEPANA RADIĆA 81, OIB 88341107822	
GRAĐEVINA:	Uređenje dvije sobe na drugom katu postojećeg objekta Suda u Šibeniku	
VRSTA PROJEKTA:	GLAVNI PROJEKT	
SADRŽAJ:	TLOCRT SOBE - POSTOJEĆE STANJE	
GLAVNI PROJEKTANT:	ZORAN POPOVIĆ ing.arh.	
PROJEKTANT:	ZORAN POPOVIĆ ing.arh.	
DATUM: 08.2022.	MJERILO: 1:50	LIST 1

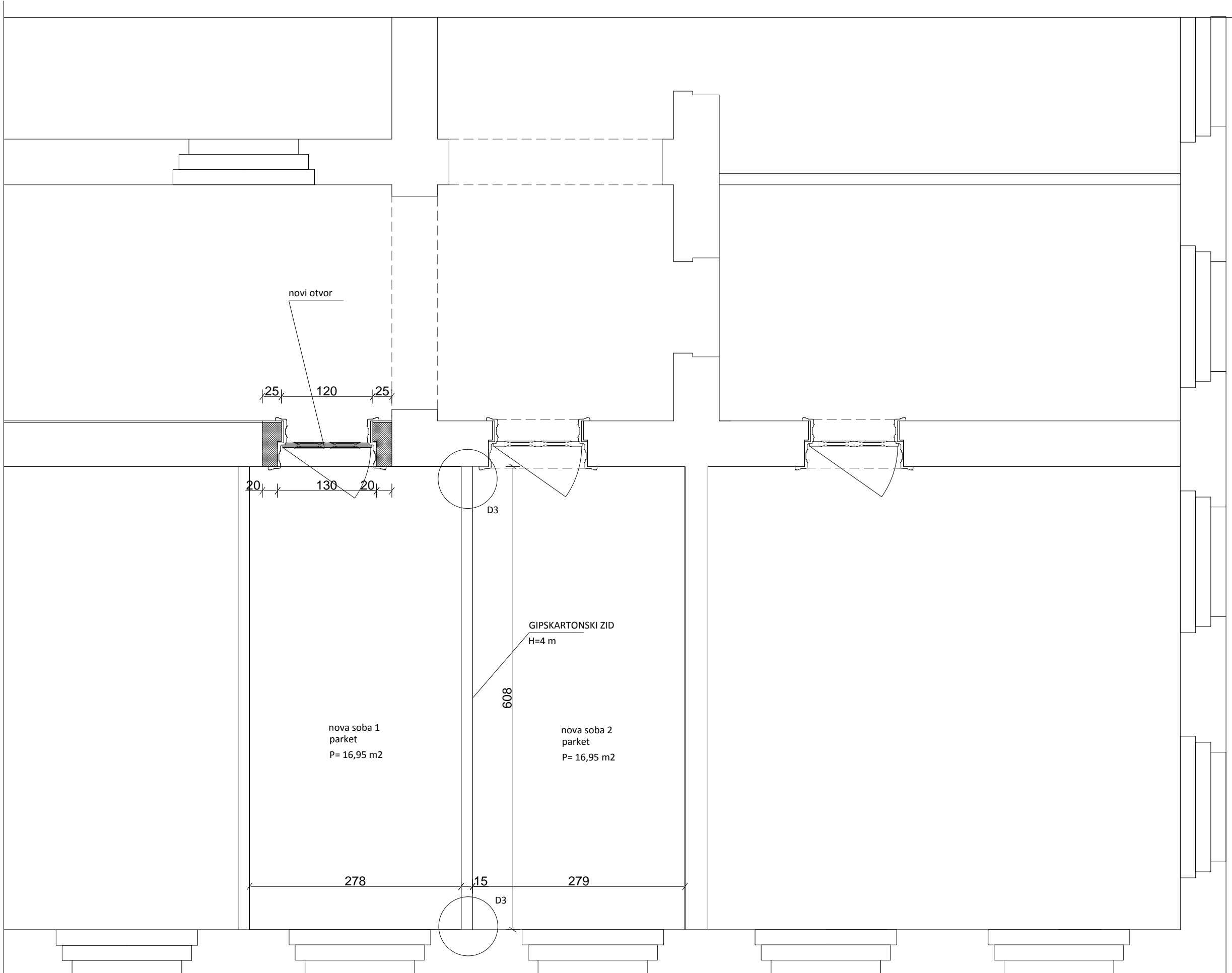

URED OVLAŠTENOG ARHITEKTA ZORAN POPOVIĆ BOŽE PERIČIĆA 34, ŠIBENIK		ZOP:ZS-01-2022 TD: ZS-01-2022
INVESTITORI:	ŽUPANIJSKI SUD ŠIBENIK STJEPANA RADIĆA 81, OIB 88341107822	
GRADEVINA:	Uređenje dvije sobe na drugom katu postojećeg objekta Suda u Šibeniku	
VRSTA PROJEKTA:	GLAVNI PROJEKT	
SADRŽAJ:	TLOCRT SOBE - NOVO STANJE	
GLAVNI PROJEKTANT:	ZORAN POPOVIĆ ing.arh.	
PROJEKTANT:	ZORAN POPOVIĆ ing.arh.	
DATUM: 08.2022.	MJERILO: 1:50	LIST 2

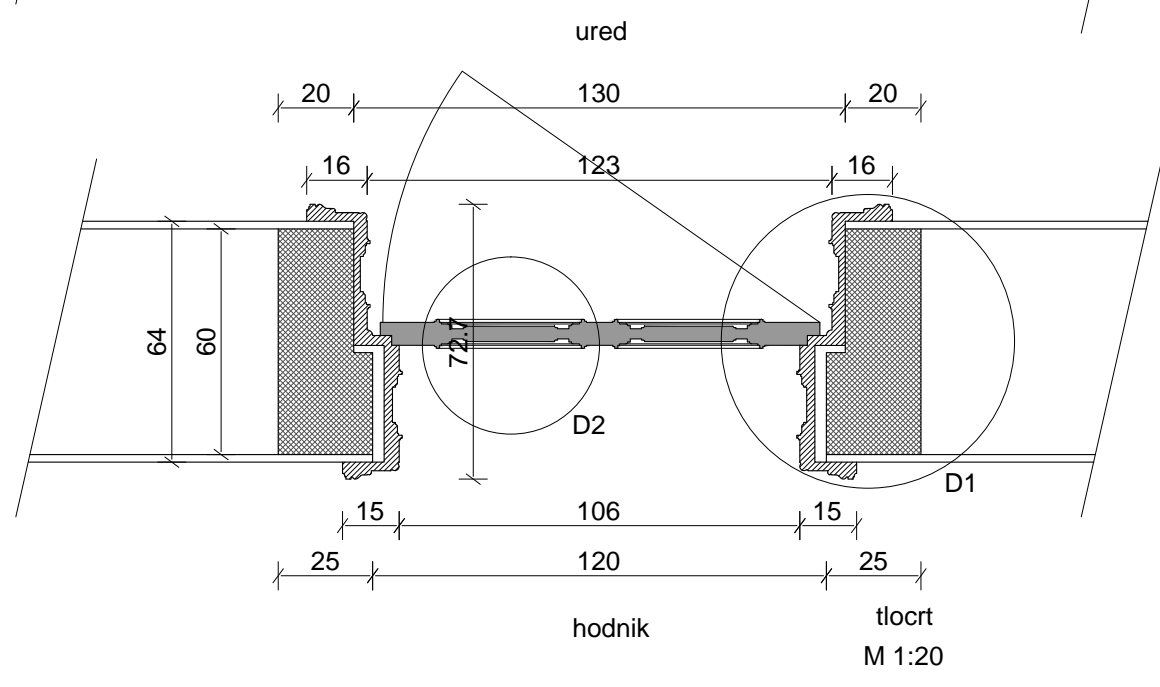
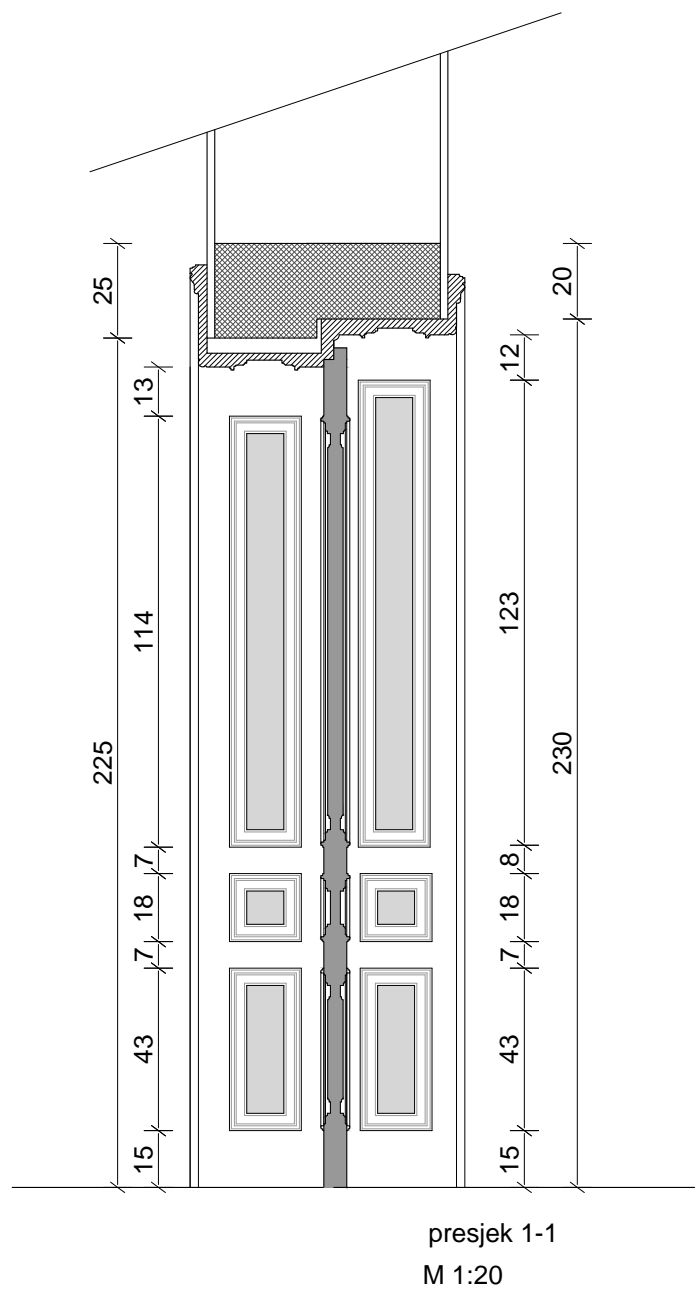
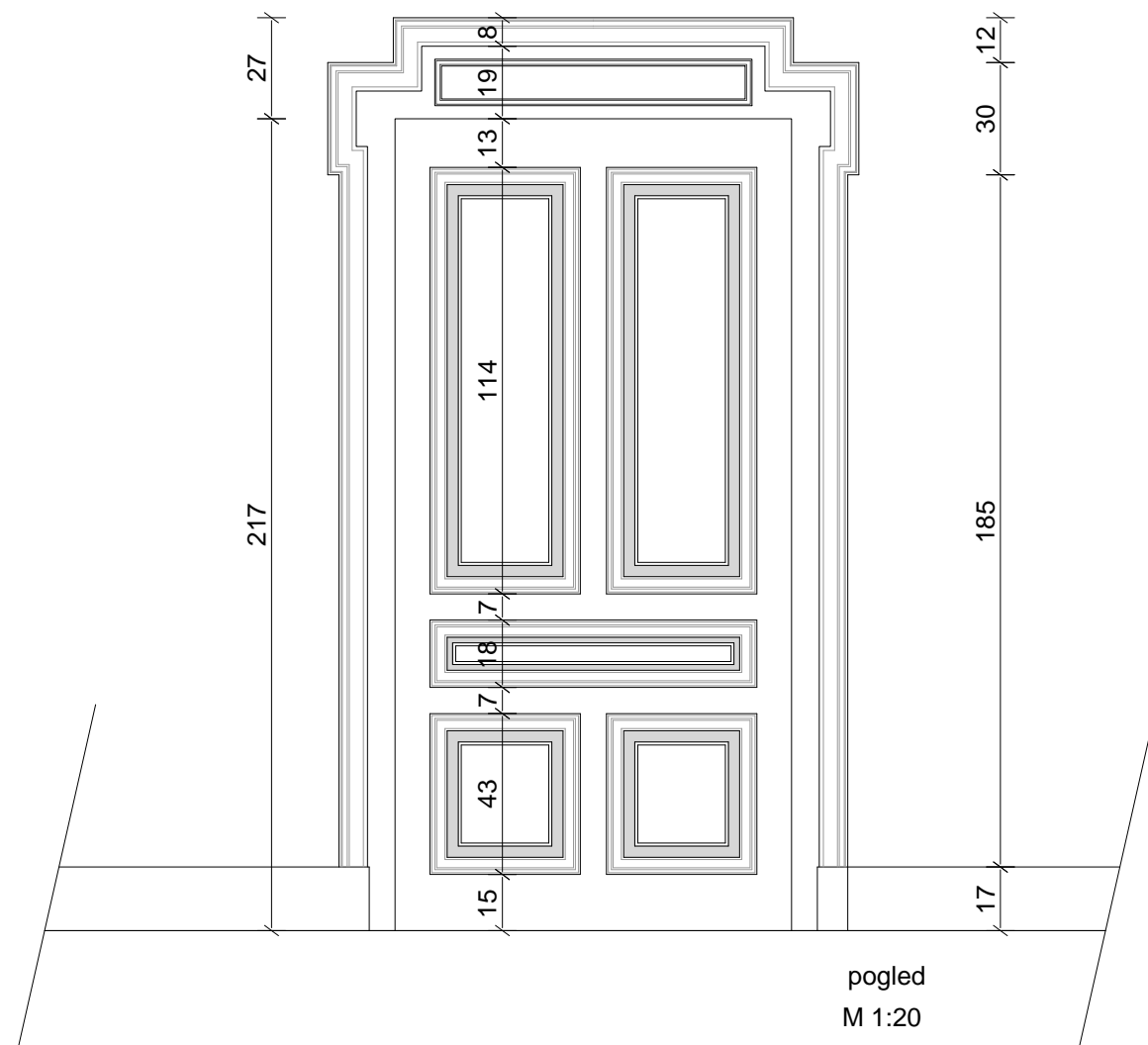

st. V-1

unutrašnja puna jednokrlna zaokretna vrata
Dimenzije otvora prema hodniku 105/226 cm,
dimenzije otvora prema sobi 123/230 cm
Okov, kvaka i brave po uzoru na postojeće
kom. 1

URED OVLAŠTENOG ARHITEKTA ZORAN POPOVIĆ BOŽE PERIČIĆA 34, ŠIBENIK		ZOP: ZS-01-2022 TD: ZS-01-2022
INVESTITORI:	ŽUPANIJSKI SUD ŠIBENIK STJEPANA RADIĆA 81, OIB 88341107822	
GRAĐEVINA:	Uređenje dvije sobe na drugom katu postojećeg objekta Suda u Šibeniku	
VRSTA PROJEKTA:	GLAVNI PROJEKT	
SADRŽAJ:	VRATA	
GLAVNI PROJEKTANT:	ZORAN POPOVIĆ ing.arh.	
PROJEKTANT:	ZORAN POPOVIĆ ing.arh.	
DATUM: 08.2022.	MJERILO: 1:20	LIST 3

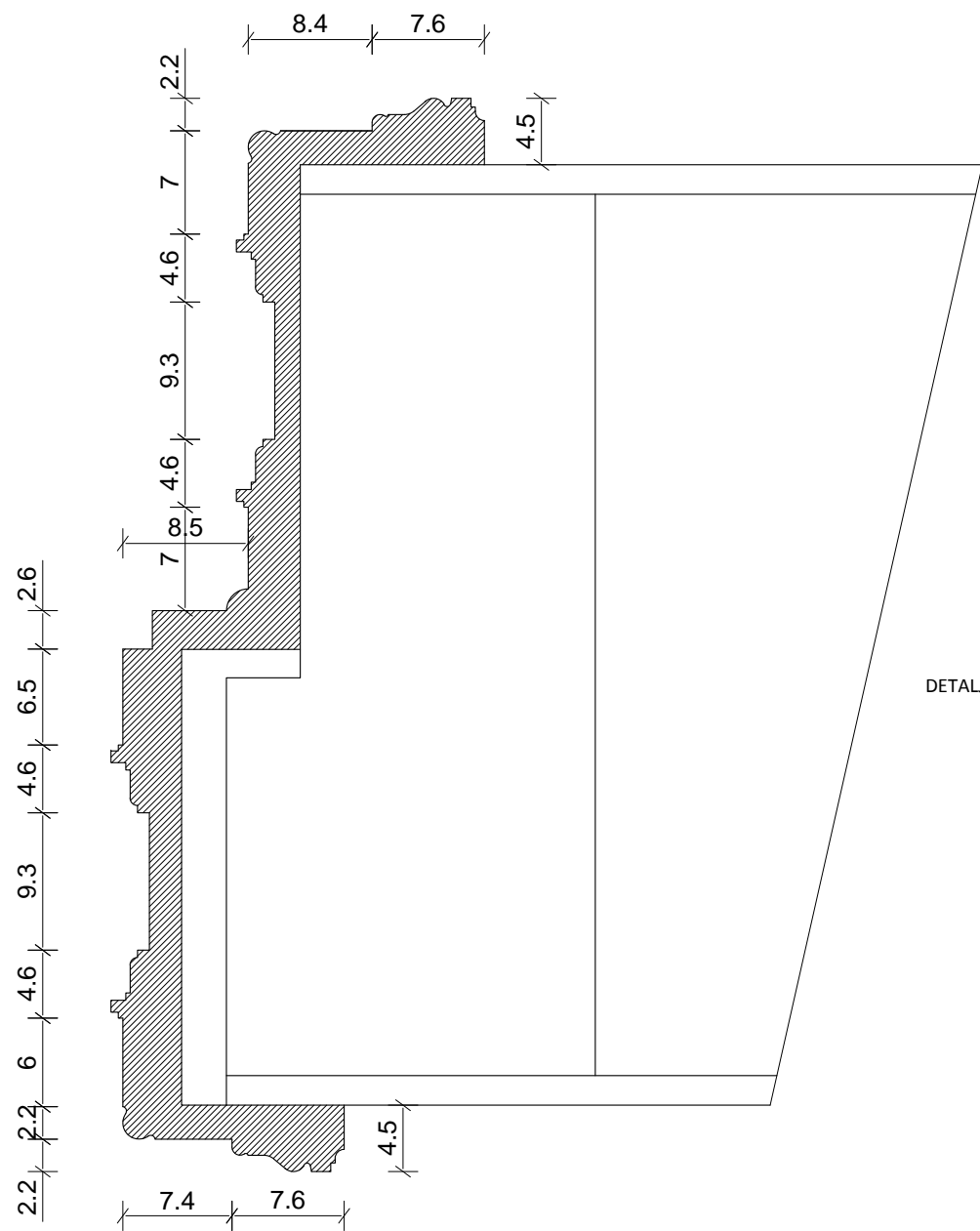

DETALJ D1

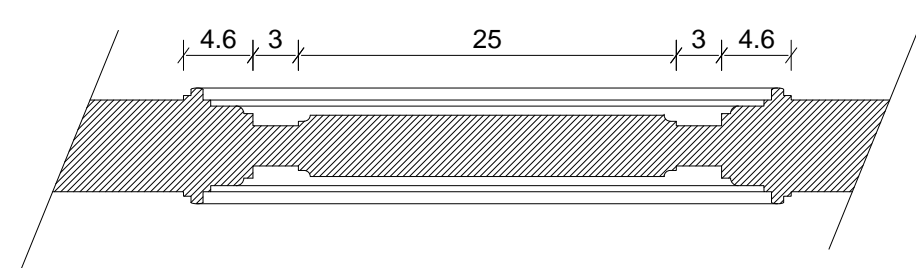

DETALJ D2

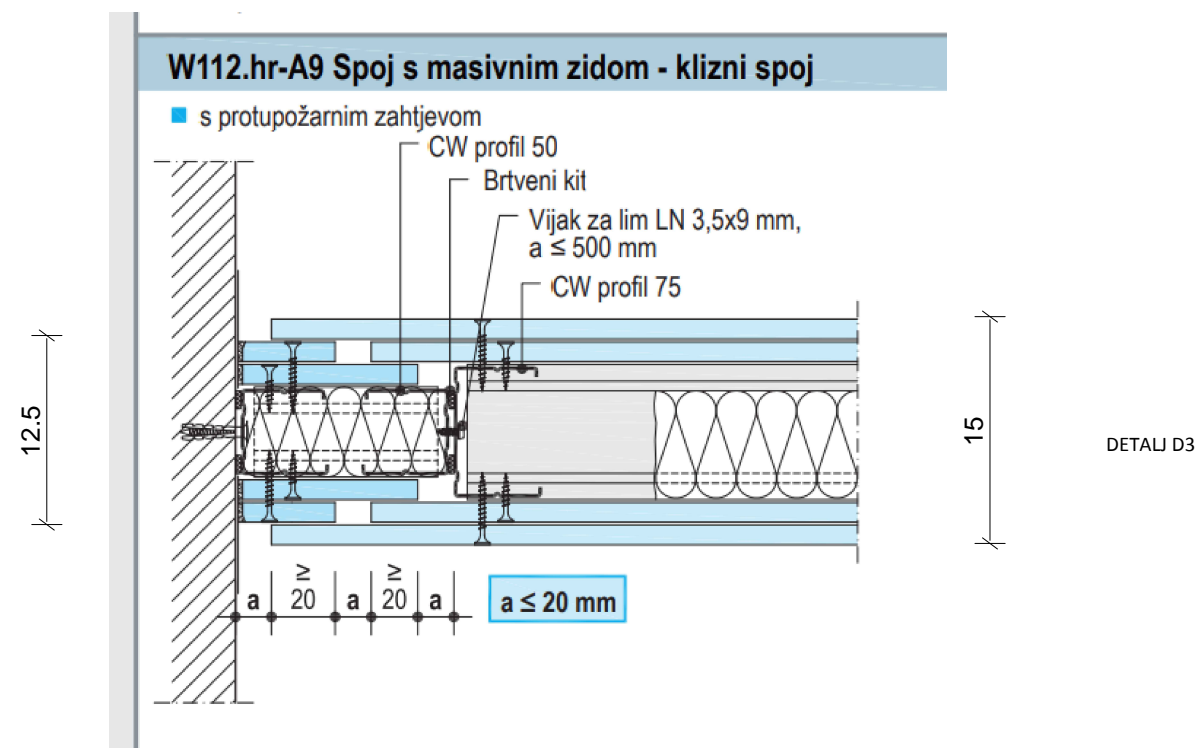

DETALJ D3

URED OVLAŠTENOG ARHITEKTA ZORAN POPOVIĆ BOŽE PERIČIĆA 34, ŠIBENIK		ZOP:ZS-01-2022 TD: ZS-01-2022
INVESTITORI:	ŽUPANIJSKI SUD ŠIBENIK STJEPANA RADIĆA 81, OIB 88341107822	
GRADEVINA:	Uređenje dvije sobe na drugom katu postojećeg objekta Suda u Šibeniku	
VRSTA PROJEKTA:	GLAVNI PROJEKT	
SADRŽAJ:	DETALJI	
GLAVNI PROJEKTANT:	ZORAN POPOVIĆ ing.arh.	
PROJEKTANT:	ZORAN POPOVIĆ ing.arh.	
DATUM: 08.2022.	MJERILO: 1:5	LIST 4

Ured ovlaštenog arhitekta Zoran Popović Bože Peričića 34 Šibenik	Investitor:	ŽUPANIJSKI SUD ŠIBENIK, Stjepana Radića 81, OIB 88341107822	
	Građevina:	Uređenje dvije sobe na drugom katu postojećeg objekta Suda u Šibeniku	
	Glavni projektant:	Zoran Popović ing.arh.	Z.O.P.: ŽS-01-2022
	Projektant:	Zoran Popović ing.arh.	T.D.: ŽS-01-2022

IV Troškovnik

I	RAZNA RUŠENJA I PREDRADNJE				
1	<p>Probijanje otvora u nosivom zidu debljine 60 cm, radi ugradbe novih vrata. Veličina otvora 145 x 270 cm, sa štemanjem za ležište nadvoja .</p> <p>Rušenje izvesti pažljivo i s podupiranjem .</p> <p>Prije rušenja potrebno je izvesti zaštitu okolnog prostora hodnika i ureda najlonima učvršćenim za strop kako se prostorom suda nebi širila prašina, a otpad od rušenja transportirati pažljivo van objekta bez utjecaja na rad suda, te odmah , bez odlaganja u dvorištu suda, odvesti na gradski deponij uz paćanje svih potrebnih pristojbi.</p>	kpl	1,00		
I	UKUPNO RAZNA RUŠENJA I PREDRADNJE				
II	BETONSKI I ARMIRANOBETONSKI RADOVI				
1	<p>Betoniranje AB vertikalnih serklaža visine 2,55 m, tlocrtnih dimenzija 20x60 cm s betonom razreda tlačne čvrstoće C25/30, u potrebnoj drvenoj glatkoj oplati. Ugradba betona strojno.</p> <p>Obračun po m3.</p>	m3	1,00		
2	<p>Betoniranje AB nadvoja u zidu od opeke , betonom razreda tlačne čvrstiće C25/30,u glatkoj oplati.</p> <p>Sve prema projektu mehaničke otpornosti i stabilnosti.</p> <p>Dimenzije nadvoja 60 x 20 cm, dužina 130 cm</p> <p>Ugradba betona strojno.</p>	m3	0,20		

troškovnik uređenja dvije sobe na drugom katu postojećeg objekta Suda u Šibeniku

3	Dobava , sječenje, savijanje i postava jednostavne i srednje složene armature B500B raznih profila, za temelje, u svemu po statičkom računu i planu savijanja. NAPOMENA: količina željeza je procijenjena. Obračun količina prema stvarno ugrađenim količinama na temelju statičkog proračuna i plana savijanja. Obračun po kg ugrađene armature.				
	a) Rebrasta armatura	kg	150,00		
II	UKUPNO BETONSKI I ARMIRANOBETONSKI RADOVI				
III	ZIDARSKI RADOVI				
1	Zidarska obrada otvora nakon ugradnje drvenih vrata i štoka. Obrada i žbukanje produžno-vapnenom žbukom (grubo i fino)	kpl	1,00		
2	Obrada poda unutar sobe i prema hodniku (različite visine poda) . Odnosi se na pod na mjestu srušenog zida . Postava pocinčanih traka na spoju sa pločama u hodniku i na prelazu nivoa iz hodnika u sobu, izrada samonivelirajuće mase kao podloge za postavljanje parketa.	kpl	1,00		
III	UKUPNO ZIDARSKI RADOVI				

IV	GIPSKARTONSKI RADOVI				
1	Izrada gipskartonskog pregradnog zida koji se izvodi na način da su spojevi sa nosivim zidovima i stropom prema detalju 3 na nacrtimu na listu broj 2 i 4 (elastični spoj). Spoj sa podom izvesti preko elastičnog brtvenog materijala. Zid ukupne debjine 15 cm, dvostruka ploča sa svake strane zida , te izolacija kamena vuna.	m2	24,00		
IV	UKUPNO GIPSKARTONSKI RADOVI				
V	STOLARSKI RADOVI				
1	Izrada i ugradnja jednokrlnih zaokretnih drvenih vrata (krilo i dovratnik). Dimenzija svijetlog otvora 106/225 cm prema hodniku i 123/230 cm prema uredu. Dimenzija i oblika kao postojeća vrata. Okov po uzoru na postojeći, kvaka s bravom po uzoru na postojeću, dodatna brava za zaključavanje po uzoru na postojeću. Sve je prikazano na nacrtima na listovima 3 i 4. Vrata se ugrađuju u novoformirani otvor u nosivom zidu. Prije izrade obavezan uvid na licu mjesta, izrada radioničkih nacрта, ovjera nacрта kod projektanta i zatim pristupiti izradi vrata.	kom	1,00		
V	UKUPNO STOLARSKI RADOVI				

troškovnik uređenja dvije sobe na drugom katu postojećeg objekta Suda u Šibeniku

VI	LIČILAČKI RADOVI				
1	Uljeni nalič i lakiranje drvenog vratnog krila i dovratnika sa svim potrebnim predradnjama (zaštita, brušenje, impregnacija). Vrata -krilo i dovratnik prema nacrtima	kpl	1,00		
2	Bojanje disperzivnim bojama zidova i stropova novoformiranih soba, uključivo sve potrebne predradnje (zaštite, brušenja, otprašivanje, eventualni popravci, gletanje, impregnacije i sl.) odnosi se na postojeće zidove i stropove i novi gipskartonski zid. Bojanje izvesti u dva premaza do potpune jednoličnosti tona. Ton po izboru projektanta iz ton karte-po uzoru na postojeći.				
	strop	m2	35,00		
	zid	m2	150,00		
VI	UKUPNO LIČILAČKI RADOVI				
VII	PODOPOLAGAČKI RADOVI				
1	Dobava i polaganje parketa ljepljenjem sa jednim od vodootpornih ljepila za parket preko potpuno suhe i ravne podloge od cem. glazure. Dužice parketa se postavljaju u vezu "riblja kost" u nastavku na postojeći parket. Stavka obuhvaća komplet postavu , strojno brušenje u grubo i fino, te lakiranje sa bezbojnim lakom za parket u tri namaza. Hrastov parket I klasa, po uzoru na postojeći. Stavku ponuditi po uvidu na lice mjesta.	m2	1,00		
3	Dobava i postava drvenog sokla iz hrastovine na dijelu gdje se izvodi gipskartonski pregradni zid. Sokl kao postojeći. U cijeni brušenje, lakiranje sa bezbojnim lakom za parket u tri namaza.	m1	13,00		

troškovnik uređenja dvije sobe na drugom katu postojećeg objekta Suda u Šibeniku

VII	UKUPNO PODOPOLAGAČKI RADOVI				
VIII	ELEKTROINSTALATERSKI RADOVI				
1	Rekonstrukcija elektroinstalacije u dvije sobe. Obuhvaća izvedbu novih prekidača i spajanje na postojeću opću rasvjetu, izvedbu novih električnih utičnica prema zahtjevu investitora. U vrijednost radova uključiti kompletnu zidarsku obradu (potrebna štemanja, zatvaranja šliceva, demontaža instalacije) Sve komplet do potpune funkcije i prema zahtjevu investitora.	kpl	1,00		
2	Rekonstrukcija mrežne instalacije i telekomunikacijske instalacije za obje sobe . Napomena: kompletna instalacija je provučena u plastičnim kanalicama . Sve komplet do potpune funkcije i prema zahtjevu investitora.	kpl	1,00		
VIII	UKUPNO ELEKTROINSTALATERSKI RADOVI				

troškovnik uređenja dvije sobe na drugom katu postojećeg objekta Suda u Šibeniku

	REKAPITULACIJA				
I	RUŠENJA I PREDRADNJE				
II	BETONSKI I ARMIRANO BETONSKI RADOVI				
III	ZIDARSKI RADOVI				
IV	GIPSKARTONSKI RADOVI				
V	STOLARSKI RADOVI				
VI	LIČILAČKI RADOVI				
VII	PODOPOLAGAČKI RADOVI				
VIII	ELEKTROINSTALATERSKI RADOVI				
	SVEUKUPNO				